



l'asdetréfle

LE MAGAZINE DE LA FÉDÉRATION FRANÇAISE DE BRIDGE

JANVIER 2014

UN PERSONNAGE

Paul Chemla
n'a jamais laissé indifférent

LA HAUTE-NORMANDIE
À LA CARTE

CARTE D'IDENTITÉ
DES CONVENTIONS (SUITE)

Numéro 20



www.ffbridge.fr

Quoi de neuf pour les seniors ?

JEUDI

3

VENDREDI

4

SAMEDI

5

nouveau

DIMANCHE

6

PARIS PORTE DE VERSAILLES

Salon... HALL 2.2
des seniors

JEUDI

17

VENDREDI

18

AVRIL 2014

MARSEILLE PARC CHANOT

Forum...
des seniors



M 12 | BUS 80 | T 2 3

ACCÈS PRIVILÈGE - PARIS

ENTRÉE GRATUITE

sur <http://www.salondesseniors.com>
avec le code FFB14



Retrouvez

*la Fédération Française de Bridge
dans l'espace jeux de ces deux Salons.*

10 VILLAGES THÉMATIQUES AU SERVICE DE TOUS VOS PROJETS

- Mes loisirs, mes voyages
- Travailler après 50 ans
- Mes droits, ma retraite, mon patrimoine
- Mon alimentation
- Être en forme
- Bien vivre chez moi
- Culture
- Mon logement
- Nouvelles technologies
- Associations

Notre temps PARTENAIRE OFFICIEL



10

Portrait

Paul Chemla :
il baigne dans l'univers du jeu

13

Dossier

La carte d'identité
des conventions (suite)



18

Coulisses

David Levy :
musique et bridge



20

Tour des comités

Haute-Normandie :
les boucles de la Seine



Igor Plotnikov



Patrick Grenthe,
Président de la Fédération Française de Bridge

C'est reparti !

Je suis heureux, une fois encore, de dresser avec vous le bilan de l'année écoulée et les perspectives de celle qui s'annonce. En 2013, nous avons engagé notre fédération dans un processus de changement. En matière de communication d'abord, nous avons consenti des efforts importants, à travers notamment la campagne de promotion télévisuelle. Il est un peu tôt pour en comptabiliser tous les effets, mais nous pouvons déjà affirmer que le chiffre de 100 000 licenciés sera de nouveau atteint en fin d'année, ce qui n'était plus le cas en 2013, le nombre de nouveaux licenciés s'étant remis à progresser.

De surcroît, cette campagne a été l'occasion d'une mobilisation en profondeur de nos forces vives. Si chacun des 700 clubs inscrits à l'opération n'a pas eu le succès de la Maison du bridge de Wasquehal, qui a enregistré cent nouveaux adhérents, la plupart se sont impliqués avec énergie et confiance, bénéficiant des formations mises en place et organisant des actions originales. Cette large adhésion me laisse penser, sans préjuger des futures décisions du Conseil fédéral, que nous pourrions inscrire cette action dans la durée, en améliorant quelques aspects techniques.

Est-ce grâce à cette présence sur le petit écran, est-ce le résultat de nos efforts en direction des jeunes ? Le bridge a commencé à retrouver une véritable présence dans les médias. Avec notamment un passage remarqué au 20h de TF1, s'agissant d'un reportage sur le « Youth Paris Open Bridge » - que nous sommes fiers d'avoir créé - et aussi dans *Tout le sport* sur France 3, et enfin un très fort retour dans la presse quotidienne régionale. S'ajoute la nouvelle dimension prise par le bridge scolaire, où les demandes d'ouverture de nouvelles classes de bridge se multiplient. Un dernier aspect, qui me touche tout particulièrement, concerne l'ensemble du personnel du siège, plébiscité pour sa disponibilité et son implication dans les différents projets engagés.

Grâce à cette convergence d'opportunités, d'efforts et de réalisations, nous pouvons, pour la première fois peut-être, présenter une nouvelle image du bridge qui est le nôtre, à la fois dynamique et intergénérationnel. En un mot, l'image d'une discipline en phase avec son temps et prête à relever de nouveaux défis.

Il me reste à vous souhaiter une très bonne nouvelle année : bridgez-vous bien et muscliez votre esprit en 2014 !

et aussi...

4 Actualités **9 Médias**

28 Jouer **37 Arbitre !** **38 Agenda**



Actualités

LES JAMBES... ET LA TÊTE

58 clubs, 58 destinations pour répondre à toutes vos envies. Belambra, numéro un des clubs de vacances en France, et la Fédération Française de Bridge se sont associés dans un partenariat ambitieux autour de la pratique du bridge, activité ludique, qui convient bien à l'esprit des vacances. Concrètement, ce partenariat permettra aux clubs et aux licenciés de bénéficier d'offres préférentielles valables sur l'ensemble des 58 destinations Belambra.

Pour en savoir plus rendez vous sur le site www.ffbridge.fr

Belambra
clubs

BERNARD LIOCHON L'HOMME DE TOUTES LES ÉLÉGANCES

« **L**a gentillesse est la plus belle qualité de l'intelligence » Cette citation empruntée à Voltaire résume à la perfection l'homme que fut Bernard Liochon, qui nous a récemment quittés à l'âge de 78 ans. Mais pour que ce portrait soit fidèle il faudrait encore parler de discrétion, de compétence et d'élégance. De toutes les élégances. Élégnance d'esprit, élégnance du cœur et aussi élégnance vestimentaire. Car si un dicton populaire prétend que l'habit ne fait pas le moine, il était quotidiennement mis en défaut par Bernard Liochon.

Ce passionné de musique classique, intarissable sur Mozart, cadre dans une grande entreprise, dirigea d'abord le comité du Lyonnais, avant d'être élu président d'une fédération où il avait déjà en charge l'Université du Bridge.

Sans faire de bruit, pas épargné pourtant par les querelles intestines, il parvint sous son dynamique mandat (1998-2002) à mener à bien deux dossiers difficiles, sans la réussite desquels la fédération ne serait pas ce qu'elle est aujourd'hui.

Le premier concerne l'installation de la maison du bridge français à Saint-Cloud, le second la refonte du système informatique, pilier essentiel de l'organisation de la FFB.

Cet homme courtois, par ailleurs responsable de l'entrée du bridge au Téléthon, va manquer au bridge français et notamment à son président Patrick Grenthe, auteur de ces quelques mots « *Si le bridge a perdu un homme de bien, j'ai perdu un guide* ».

2017

Les Mondiaux 2017 ont été attribués à la ville de Lyon par la World Bridge Federation. La France accueillera pour la troisième fois, après Paris en 1956 et 2001, la prestigieuse Bermuda Bowl. Des compétitions dans les catégories jeunes seront également organisées. Lyon, capitale de la gastronomie, sera aussi, pour un temps, celle du bridge mondial.

**S'initier, se perfectionner,
jouer en ligne...**

Bientôt sur vos écrans
le nouveau site d'initiation de la FFB

www.decouvertedubridge.com

Sortie prévue printemps 2014



TÉLÉTHON LE BRIDGE À L'ASSAUT



Patrick Bruel, parrain du Téléthon 2013, a été impressionné par la générosité des bridgeurs français qui ont fait une promesse de dons de 204 900 euros, en direct sur France 2.

Pour traduire cet élan de solidarité une manifestation de bridgeurs a déferlé sur les plateaux TV du Téléthon avec pour slogan : « Faites monter le compteur ! »

« *Le bridge est une activité intellectuelle remarquable et un très bon sport* » a insisté Patrick Bruel, passé par la case bridge avant de jouer au poker et resté attaché à ce jeu par son grand-père qui le pratiquait. Avec Vincent Combeau, directeur pédagogique de l'Université du Bridge, en chauffeur de salle, le bridge ne pouvait passer inaperçu sur le plateau du Téléthon.

Autre grand moment, de l'après-midi, les bridgeurs lorrains rassemblés à Pont-à-Mousson autour de Pierre Lavigne, président du comité régional, et d'Eric Remy, directeur de la FFB, ont manifesté sur la place de la ville en scandant « *Les bridgeurs ont du cœur, faites monter le compteur !* »

78341 598 euros, c'est la somme que le compteur affichait à la fin des 30 heures de direct sur France 2 alors qu'il restait quelques tournois à jouer et le 3637 pour relever le défi et aider la recherche.



PRÉPARER LEURS VACANCES...

3 séjours sont proposés cette année aux enfants, de niveau initiation ou perfectionnement, avec des activités de plein air.

BRIDGE, VOILE, ÉQUITATION
à Saint-Cyprien (Pyrénées-Orientales)
du 28 avril au 2 mai 2014,
pour les 10-17 ans.

BRIDGE ET MONTAGNE
à Mallevall en Vercors
du 9 au 23 juillet 2014,
à partir de 10 ans.

BRIDGE ET MER
à Stella-Plage, près du Touquet
(Pas-de-Calais),
deuxième quinzaine d'août,
pour les 10-17 ans.

Les inscriptions sont ouvertes,
Toutes les informations sur le site ffbridge.fr



SALONS DES SENIORS

Pour découvrir ou faire découvrir le bridge à vos amis, rendez-vous à Paris du 3 au 6 avril et à Marseille les 17 et 18 avril. Au programme : animations, démonstrations, initiations gratuites...

CIGARETTE ÉLECTRONIQUE



Le Conseil fédéral a adopté à l'unanimité l'interdiction de la cigarette électronique dans les salles de jeu.

1ST YOUTH PARIS OPEN BRIDGE COUP D'ESSAI, COUP DE MAÎTRE !



Une idée, quand elle est bonne, a toutes les chances de voir le jour. Depuis longtemps, Pierre Saguét, vice-président en charge de l'Université du Bridge, mûrissait celle de rassembler les différentes catégories jeunes de différents pays dans une même compétition. Il trouva rapidement le renfort de Christophe Oursel, coach des moins de 20 ans, qui vint apporter son expérience du circuit international. Restait à trouver les indispensables sponsors sans lesquels rien ne pourrait se réaliser. Les parains - le qualificatif est plus flatteur - se déclarèrent au nombre de quatre : les restaurants Nooi, Flam's, la régie Zimmermann et l'Aquarium de Paris. Ainsi, le 1st Youth Paris Open Bridge pouvait naître le 1^{er} novembre 2013 à

Saint-Cloud. 26 équipes inscrites, 19 pays représentés, 104 joueurs de 13 à 25 ans.

Format ? Un patton suisse en 7 matches qualificatifs pour la phase finale et une consolante. D'emblée un franc esprit sportif régna sur l'épreuve qui, visiblement, s'adressait à des passionnés. En effet, les jeunes participants ne semblaient jamais en avoir assez. Il suffisait de les voir commenter les donnes dans les couloirs ou au restaurant après la compétition.

Après la victoire française en finale contre la Bulgarie et la remise des prix, au moment de se séparer après cinq jours de compétition, on assista à de sympathiques accolades et échanges de maillots entre Anglais et Bostwaniens, Uruguayens et Allemands.

Mais pour revenir au succès des Français il se décida grosso modo sur une seule donne. Au moment où cette donne - la 10 - sortit des étuis, les deux équipes se tenaient en effet roue dans roue :

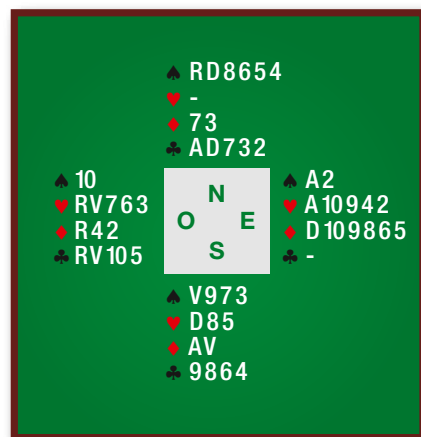

En salle fermée, les deux Françaises remportaient les enchères.

Don. : E - Vuln. : Tous

Mourgues	Andonov	Huberschwiller	Tiholov
S	O	N	E
- 5♠	4♥ X	4♠	1♥ 5♦

Est entamait du 10 de Carreau pour l'As du mort. La déclarante joua alors atout pour son Roi et l'As d'Est qui contre-attaqua d'un petit Cœur sous l'As, dans l'espoir de voir son partenaire prendre la main dans la couleur et lui donner une coupe à Trèfle. Mais Nord coupa le Cœur, enleva le dernier atout et joua un petit Trèfle pour le 7 de sa main. Cependant, Anne-Laure Huberschwiller ne put éviter de concéder un Trèfle, un Pique et un Carreau pour une chute. 200 aux Bulgares.

En salle ouverte, les garçons allaient concrétiser ce bon résultat. Au-delà même des espoirs français :

Don. : E - Vuln. : Tous

Spasov	Combescure	Dragonov	Lafont
S	O	N	E
- 5♠ X	3♣ 6♥	4♥ -	1♥ 5♦ -

L'enchère de 3♣ de Baptiste Combescure est un Splinter, plus précis que le soutien à 4♥ de l'autre salle. Dragonov en profita pour utiliser un cue-bid à 4♥ destiné à montrer un bicolore Pique-mineure. Dans la suite de la séquence, Ouest jugea qu'il détenait les ressources nécessaires pour déclarer le chelem. Peut-être pensait-il aussi obliger les Bulgares à déclarer 6♠, contrat plus que périlleux ? En l'occurrence, Sud décidait de contrer 6♥. Mauvaise inspiration. Après s'être emparé de l'entame Pique, Grégoire

Lafont faisait l'impasse dans le bon sens à l'atout et n'avait plus qu'à jouer Carreau de sa main vers le Roi du mort. Quelques secondes plus tard, il tablait pour douze levées et 1660. Les 16 imps gagnés sur cette donne représenteront l'essentiel de l'écart final en faveur des tricolores (119 à 100). Ces derniers pourront défendre leur titre en 2015, puisqu'il a été décidé, après le succès de ce coup d'essai, que cette épreuve serait reconduite tous les deux ans. ■





Vacances Bridge en Sicile

au

CÉFALU HÔTEL COSTA VERDE ★★★★★

895€

Pension complète, taxes comprises
supplément single 150 €
supplément vue sur mer 50 €

**du Vendredi 16 au
Vendredi 23 Mai 2014**

Départ de Marseille, Paris,
Toulouse et Nantes

Danièle Gaviard

116 avenue Zénatti le gréco villa 12
13008 Marseille
Tél. 0684005872 d.gaviard@hotmail.fr
www.marmara-bridge.com

Bridge 100 €
(Tous les jours, tournois homologués
dotés de points d'expert
et commentaire des dames)







Inscriptions uniquement par nos soins, aucune inscription en agence ne sera prise en compte

Écrivez-nous !



À propos de PP

Pourriez-vous m'expliquer pourquoi parfois des PP sont enlevés lors des compétitions ? Par exemple, en demi-finale de comité d'Honneur x 4, on nous a enlevé des PP alors qu'il n'y en avait pas de distribués.

S.Senequier

Patrick Bogacki, vice-président de la FFB, répond :

La plupart des épreuves fédérales bénéficient d'un système de bonus/malus en points de performance (PP). Ce système permet d'attribuer une bonification à une équipe réalisant une performance ou, au contraire, d'appliquer une pénalité à une équipe ayant réalisé une sérieuse contre-performance. L'attribution de ces bonus/malus est proportionnelle à la différence entre le classement obtenu et le rang théorique et à la dotation brute en PP. Ce bonus/malus est calculé sur le classement général à l'issue de chaque phase (comité, ligue, nationale), ce qui explique que vous puissiez voir infliger un malus en PP à cause d'un résultat désastreux en demi-finale de comité. Mais le malus ne sera retiré de votre capital de PP que s'il est supérieur ou égal à 5. Concrètement, cela veut dire qu'il n'y a jamais de malus en Promotion ou en Honneur. Quand le malus est inférieur à 5, il est mis entre parenthèses et n'est pas déduit de votre capital.

Sanction ou pas

Il arrive de temps en temps que les cartes qui viennent d'être jouées soient remises tête-bêche dans l'étui. Certains clubs le sanctionnent, d'autres pas. Qu'en est-il ? Et si oui, quelle sanction doit être appliquée ?

R.Duchêne

L'As de Trèfle répond :

Il appartient à l'arbitre de décider si la donne reste jouable malgré l'information reçue. Une pénalité existe qui peut être infligée au joueur ayant mal rangé ses cartes dans l'étui. Dans le cadre d'un tournoi de régularité et en l'absence de récidive, l'arbitre devrait se contenter d'alerter le joueur fautif.

Puppet Stayman

Je suis un lecteur assidu de votre magazine et sa qualité me séduit beaucoup aussi je me permets de vous questionner sur la convention « Stayman Puppet » que je trouve très intéressante et rarement appliquée. Que pensez-vous de cette convention ? Si vous trouvez qu'elle est efficace, pourquoi ne pas la publier dans votre magazine ?

Pierre Eycken

L'As de Trèfle répond :

Il n'est nullement exclu que nous évoquions un jour le Puppet Stayman. Cependant, cette convention, qui a eu son heure de gloire au début des années 80, a été complètement abandonnée par l'intégralité des champions français.

Usage des cartons

Je suis extrêmement surpris par la manière de jouer des brideurs ! En effet, au détriment de leur partenaire, les Stop, Alerte, sont négligés, oubliés, posés à retardement ! Merci d'aborder ce problème (quand, comment, pourquoi) dans une prochaine parution de L'As de Trèfle avec ses conséquences et ses pénalités.

Bernard Ucay

L'As de Trèfle répond :

Les articles concernant l'Alerte et le Stop ont été traités dans les numéros 8 (janvier 2010) et 9 (mai 2010) de L'As de Trèfle qui sont disponibles sur le site de la FFB : www.ffbridge.fr, rubrique « Communiquer ».

Envoyez vos questions en précisant nom, prénom, ville et département.

Par courrier postal :

As de Trèfle - FFB - 20, quai Carnot - 92210 Saint-Cloud

Par e-mail : asdetrefle@ffbridge.net

LES DONNES DE LIBÉ

Entre 1990 et 1998, Philippe Cronier a tenu une rubrique de bridge hebdomadaire dans le quotidien *Libération*. Celle-ci, qui retraçait souvent l'actualité du moment, était centrée sur une donne en face du mort, petit problème à déguster à l'heure des croissants. La décision a été prise de publier les meilleures de ces donnes, en leur ôtant, pour l'essentiel, leur caractère daté et en se consacrant à la technique. Au final, voici soixante donnes de niveau varié mais toujours attrayantes. L'objectif avoué de l'auteur et de son éditeur (qui ne sont qu'une seule et même personne) est de fournir au lecteur un petit ouvrage récréatif où l'on trouve matière à progrès.

LES DONNES DE LIBÉ,
PAR PHILIPPE CRONIER.

Éditions Le Bridgeur, 128 pages - 22 €



PAS À PAS EN ACTION : LE CD-ROM

Robert Berthe et Norbert Lébely ont - enfin - décidé de nous offrir une version CD-Roms de leurs célèbres ouvrages « Pas à Pas », avec l'assistance de Johannes Leber, concepteur du logiciel Q-Plus qui propose une interface facile d'utilisation.

Mais l'intérêt majeur du logiciel tient au bridge qu'on y pratique. Et cet intérêt est double. D'une part, on y retrouve la fameuse pédagogie en questions-réponses des auteurs, assortie d'une option vocale. D'autre part, une majorité des problèmes présentés est inédite. Ce premier opus, consacré au jeu avec le mort à l'atout, est donc une réussite, à un petit bémol près : « le Pas à Pas en action » ne tourne que sur PC.

PAS À PAS EN ACTION
plans de jeu à l'atout,

PAR ROBERT BERTHE,
NORBERT LÉBELY
ET JOHANNES LEBER.

Éditions Le Bridgeur,
140 donnes - 69 €



SACRÉ BLOGUEUR

C'est le meilleur moyen de jouer une compétition par procuration. Inscrivez-vous sur le blog de Frédéric Brunet - histoiresdebridge.blogspot.fr - et laissez-vous aller. Que ce soit la Sélection, la Division nationale 2, la Coupe de France, vous y êtes. Vous compatissez à l'occasion d'une grosse bourde, vous vous réjouissez quand Frédéric ou son partenaire glisse la bonne. Ce blog, Frédéric Brunet eu l'idée de le créer après le succès de son autre blog - pokerfred - aujourd'hui maillot jaune, en termes de consultation, des blogs de poker en France. Car ce première série Pique figure également parmi les trente meilleurs joueurs de poker nationaux. Si vous avez l'habitude de vous assoir à une table de hold'em on ne saurait trop vous conseiller son blog, sinon abstenez-vous. Car si le vocabulaire du bridge peut parfois être compliqué, celui du poker s'adresse exclusivement aux spécialistes. Retournons donc rapidement sur histoiresdebridge.blogspot qui mérite d'être encouragé, tant Fred (pour les copains) y met du sien. Non seulement il relate - et bien - sa vie de bridgeur avec ses espoirs, ses joies, ses déceptions, et surtout le récit des donnes les plus intéressantes. Il permet aussi, à l'aide de quelques liens très bien choisis, de vous perfectionner.



POUR RIRE ET SOURIRE

« L'esprit du Whist » nous fait découvrir toutes les facettes de l'humour des joueurs de whist des 18^{ème} et 19^{ème} siècles. Ainsi, en 1837, les parties de whist, ancêtre du bridge les enchères en moins, au château de Valençay, avec Montrond, confident intime de Talleyrand, et la duchesse de Laval étaient l'occasion d'échanges d'amabilité. M. de Talleyrand : « *Duchesse, savez-vous pourquoi j'aime Montrond ? C'est parce qu'il n'a pas beaucoup de préjugés* » et Montrond de répliquer : « *Duchesse, savez-vous pourquoi j'aime M. de Talleyrand ? C'est parce qu'il n'en a pas du tout* ». La comtesse Tyszkiewicz, qui portait un œil de verre, après une bagarre de jeunesse avec son frère le Prince Poniatowski, demandant un jour à Talleyrand, comment allaient ses affaires, s'entendit répondre : « *Comme vous voyez !* » Vous l'aurez compris, le thème central est l'Humour et l'Esprit. Et parodiant la fameuse réplique de Talleyrand à un jeune aristocrate ne sachant pas jouer au whist, on peut aujourd'hui conclure : « *Vous ne jouez pas au bridge ? Quelle triste vieillesse vous vous préparez !* »

L'ESPRIT DU WHIST,
PAR PHILIPPE BODARD.

192 pages, 30 illustrations - 20 €

<https://sites.google.com/site/lespritdubridgeetduwhist/>



PAUL CHEMLA... LE JOUEUR



Pendant une quarantaine d'années, Paul Chemla a occupé le devant la scène du bridge en France. Personnalité particulièrement forte, il a été un artisan majeur de nos succès sur la scène internationale mais aussi, il faut en convenir, assez souvent en première ligne des quelques incidents qui ont émaillé la vie des équipes nationales. Toujours admiré, souvent craint, parfois décrié, il n'a en tout cas jamais laissé indifférent. Empruntant à Dostoïevski, on pourrait résumer sa vie sous un titre : Le Joueur.

> PAR PIERRE SAPORTA

Le parcours de Paul Chemla n'est assurément pas celui du commun des mortels. Né à Tunis en 1944, il remporte le prix de version grecque au Concours Général puis il rentre à l'École Normale Supérieure de la rue d'Ulm et sort agrégé de lettres classiques à 22 ans. À la même époque, on lui demande de compléter une équipe de bridge pour participer à la Coupe des Grandes Écoles. Comme ce jeu l'amuse beaucoup et qu'il y déploie des dispositions manifestes, il refuse une nomination à Amiens (il espérait Paris) et rompt avec la voie de l'enseignement. Il fréquente bien vite les grands clubs parisiens et tout particulièrement le Club Albarran. Ses progrès sont fulgurants puisqu'il participe à ses premiers championnats

d'Europe à Athènes, à l'âge de 26 ans. Son palmarès, depuis cette époque, est impressionnant. Voici ses six titres les plus importants : Champion du monde en 1980 (Olympiades de Valkenburg) avec Christian Mari associé à Perron-Lebel ; Champion du monde en 1992 (Olympiades de Salsomaggiore) avec Michel Perron associé à Lévy-Mouiel et Adad-Aujaleu ; Champion du monde en 1997 (Bermuda Bowl) avec Michel Perron associé à Lévy-Mari et Mouiel-Multon ; Champion d'Europe par paires en 1976 à Cannes avec Michel Lebel ; Champion d'Europe par paires en 1985 à Monte-Carlo avec Michel Perron ; Champion d'Europe par paires en 1999 à Varsovie avec Alain Lévy. Ce qui frappe dans ce palmarès, c'est le nombre de partenaires différents

avec lesquels Chemla s'est illustré : Christian Mari, Michel Perron et Michel Lebel, ses trois compères de Valkenburg pour le bridge desquels il garde une estime indéfectible, mais aussi Jean-Louis Stoppa (dans les années 70), Michel Abécassis, Alain Lévy, Philippe Cronier et, aujourd'hui, Maurice Salama et Quentin Robert. Paul Chemla a toujours baigné dans l'univers du jeu. Il y a construit sa vie. Il joue encore beaucoup au bridge, bien sûr, mais aussi au rami. Il fait régulièrement des mots croisés (jadis de Robert Scipion, aujourd'hui entre autres de Jacques Drillon). Il avoue aimer encore beaucoup le bridge tout en prisant de moins en moins ses pratiquants. C'est un passionné, qui préfère bien jouer que gagner, même si la victoire consti-

MES CONVENTIONS

J'AIME

Ouvrir en barrage avec des mains très peu ambitieuses. Comme le disait Jacques Stetten : « J'aurais bien aimé avoir du jeu, partenaire, mais désolé, ce n'est pas le cas ! ».

J'AIME PAS

Ouvrir de 1SA avec une majeure cinquième surtout si je possède trois cartes dans l'autre majeure. Le partenaire peut nous faire jouer 2 Cœurs (après un Texas) dans un atout septième alors qu'on pourrait posséder un fit huitième à Pique. De façon voisine, je n'aime pas ouvrir de 2 majeur faible avec des valeurs dans l'autre majeure.

Je n'ouvrirai pas de 2 Piques avec :
 ♠ AV10872 ♥ R105 ♦ 872 ♣ 5
 Le risque serait trop grand de manquer une manche à Cœur.

tue pour lui, bien sûr, un aboutissement. Philippe Cronier, ami et partenaire, loue sa vivacité d'esprit, sa fidélité en amitié et son désintéressement. Interrogé sur ses défauts, il parle de son impétuosité naturelle qui a pu, dans le passé, être génératrice de conflits.

Ainsi, Chemla n'a jamais su résister à un bon mot, au risque de vexer et de se faire des ennemis. En voici quelques exemples qui ont parcouru la France entière et l'ont fait rire.

Dans son livre « Playing with the bridge legends » sorti en 2000, le champion britannique Barnet Shenkin présentait ainsi Paul Chemla : « La superstar française, le plus connu des champions de bridge de son pays. Extraverti à l'esprit vif et au rire communicatif, il est aussi un merveilleux compagnon de dîner, au moins jusqu'au moment où il sort ses cigares ! »

En dépliant la feuille ambulante d'une donne qu'il venait de jouer, il constate que toute la salle a marqué 710 en jouant 4 Cœurs plus trois alors que son adversaire, à l'évidence peu aguerri,

se contentait d'un modeste 170 (3 Cœurs plus un). « Vous l'avez eu dans le désordre », lâche t-il, taquin.

Puis, alors qu'il dînait dans un grand restaurant en compagnie de plusieurs bridgeurs invités par un généreux sponsor, ce dernier s'étant essayé sans grand succès à une saillie drolatique, Chemla s'est écrié : « Cher ami, vous êtes drôle comme Crésus ! »

Enfin, se rendant aux États-Unis avec Michel Lebel, il constate que celui-ci note comme professionnel sur le formulaire de douane : « professionnel et écrivain de bridge ». Il écrit alors sur sa propre fiche : « ballerine à l'Opéra de Paris ». Quand le douanier, soupçonneux, le somme de s'expliquer, il lui dit, railleur : « Si ce monsieur est professionnel et écrivain de bridge, moi je suis petit rat de l'Opéra ! ».

Mais celui qui fut jadis surnommé « l'enfant terrible du bridge français » s'est aujourd'hui quelque peu assagi. Il est volontiers plus proche des gens et n'hésite pas à leur prodiguer des conseils dans un tournoi si on le sollicite.

« AUDACE ET BON SENS »

Qu'est-ce qui a fait de Paul Chemla le champion de bridge exceptionnel qu'il est ?

Si on l'interroge il répond que, selon lui, ses qualités principales sont l'audace et le bon sens. Il reconnaît en revanche jouer parfois trop vite, en se fiant à son instinct et sans pousser l'analyse suffisamment loin. Ses partenaires sont, quant à eux, unanimes pour saluer la qualité de son jugement aux enchères, en particulier quand celles-ci prennent

un tour compétitif. Il est impressionnant dans ce secteur qui peut déplacer des montagnes de points. Personne n'a oublié cette donne des Olympiades de 1980 qui a, entre autres, permis

la victoire sur l'équipe américaine qui faisait figure d'épouvantail :

Diagram of a bridge deal. The hands are:

- North: ♠ 10, ♥ RD9, ♦ A109832, ♣ R98
- West: ♠ D9532, ♥ V854, ♦ D64, ♣ 7
- East: ♠ ARV876, ♥ A107632, ♦ -, ♣ 2
- South: ♠ 4, ♥ -, ♦ RV75, ♣ ADV106543

The central board layout shows: N, O, E, S.

Les enchères :

Salle fermée

Don. : O - Vuln. : Tous

Soloway	Perron	Rubin	Lebel
S	O	N	E
2♣	-	1♦	1♠
6♣	4♠	-	5♣
X	-	-	6♠

Salle ouverte

Don. : O - Vuln. : Tous

Chemla	Wolff	Mari	Hamman
S	O	N	E
2♥	-	1♦	2♦
6♣	4♠	4SA	5♠
7♦	-	6♦	6♠
	-	-	X

En salle fermée, Paul Soloway finit par contrer le contrat de 6 Piques et Michel Lebel fait une de chute. 200 pour Nord-Sud. Le par de la donne, en quelque sorte. La surenchère à 7 Carreaux de Chemla en salle ouverte est brillante. Il sait que le contrat chute probablement sur entame Pique mais qu'il a en revanche toutes ses chances sur entame Cœur. Bob Hamman, de son côté, aurait sans doute dû prendre une assurance à 7 Piques mais il choisit de refuser le chantage. Après une longue réflexion, il entame de l'As de Cœur et Christian Mari marque 2330 en capturant la Dame d'atout. La donne rapporte 19 IMPS et la France remporte le match de 20 IMPS !





MA DONNE

Cette donne amusante provient du patton de Deauville. Je jouais le contrat poussé de 6 Piques et mon adversaire de gauche était Benito Garozzo, un des plus grands joueurs de tous les temps.

Voici les quatre jeux :

♠ 95		♠ 1072
♥ AV104		♥ R9653
♦ 863		♦ 42
♣ RV53		♣ 1098
♠ 63		♠ 1072
♥ D872		♥ R9653
♦ RV10		♦ 42
♣ A742		♣ 1098
	♠ ARDV84	
	♥ -	
	♦ AD975	
	♣ D6	

Avec un As à perdre et le Roi de Carreau apparemment imprenable, le contrat semblait sans

espoir. Cependant, Garozzo a entamé d'un petit atout. J'ai pris en main et joué aussitôt le 6 de Trèfle. Garozzo a pris de l'As et rejoué Cœur, une des rares erreurs du championissimo. J'ai passé le Valet et coupé le Roi d'Est. J'ai ensuite donné trois coups d'atout pour arriver à :

♠ -		♠ -
♥ A104		♥ 965
♦ 8		♦ 42
♣ RV5		♣ 109
♠ -		♠ -
♥ D8		♥ 965
♦ RV		♦ 42
♣ 742		♣ 109
	♠ 8	
	♥ -	
	♦ AD975	
	♣ D	

Sur le 8 de Pique, Ouest était squeezé en cascade. Il choisit de défausser un Trèfle. Trois tours de Trèfle le squeezèrent alors dans les rouges pour douze levées.

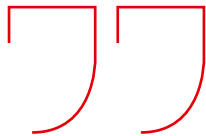

L'enfant terrible du bridge français !



En dehors du bridge, Paul Chemla nourrit deux passions, voire trois : l'opéra, la littérature et, pourrait-on dire, la bonne chère.

Il aime passionnément Wagner et Verdi et s'il devait choisir un opéra préféré, il opterait peut-être pour la Walkyrie, première journée de la tétralogie wagnérienne.

INOXYDABLE

Ses goûts en matière de littérature sont on ne peut plus classiques. La Fontaine est peut-être son auteur préféré, il a relu l'été dernier avec bonheur l'intégralité du théâtre de Racine et *Les lettres de Madame de*

MON CONSEIL

Si l'on a très mal débuté une mi-temps en match par quatre, il ne faut pas perdre son sang-froid et se décourager. Il y a encore moyen de « se refaire ».

Sévigé sont actuellement sur sa table de chevet.

Paul Chemla adore dîner dans un bon restaurant avec des amis. Il avait un jour convié Barnet Shenkin et sa femme, de passage à Paris, *Chez Henri*, une excellente table du boulevard Saint-Germain. « *Le propriétaire l'accueillit avec chaleur, Paul*

avait une table qui lui était spécialement réservée », raconte le champion britannique. « *Je ne mange ici que quelques fois par semaine*, dit-il en riant, *toujours à la même table !* »

On peut déplorer qu'un tel joueur n'ait pratiquement rien écrit sur le bridge (quelques articles il y a fort longtemps) et ne donne jamais de cours (« *je les dispense à mes partenaires et coéquipiers* » dit-il en s'esclaffant). Commence-t-il à perdre ses qualités ? En aucune manière si l'on en croit une de ses récentes performances : vainqueur de la sélection pour les championnats d'Europe d'Ostende il y a quelques mois (170 paires), en face d'une étoile montante de 27 ans : Quentin Robert. Bon vent monsieur Chemla. ■

CONVENTIONS... VOS PAPIERS, SVP ! (SUITE)

Pierre Saporta, dans le numéro de mai de l'As de Trèfle, avait révélé quelques secrets de ces conventions que nous jouons dans nos clubs, que nous appelons du nom de leur inventeur, qui ont leur place dans le SEF, mais dont bien peu connaissent l'historique. À l'époque, vous aviez été nombreux à vous manifester pour réclamer une suite. Vos désirs sont des ordres. Voilà six nouvelles conventions soumises au savoir de notre expert.

> PAR PIERRE SAPORTA

Des conventions... il en est né par milliers depuis que le bridge existe. Mais bien peu ont fait leur trou. Trois petits tours... et puis s'en vont. Rares sont celles qui ont résisté à l'usure du temps et qui, depuis leur création, se pratiquent de façon quasi universelle. Parmi celles-ci, le Blackwood, le Stayman, le Spoutnik, le Texas, le Drury, le Roudi dont nous vous avons proposé, dans le numéro 18 de l'As de Trèfle, la carte d'identité. Aujourd'hui, ce sont des conventions moins employées, mais tout aussi efficaces qui sont à l'affiche de cette deuxième série. Mais si le Landy, le Lebensohl, le Rubensohl, les Michaels précisés, le Joséphine, le 2♦ multi, le 2♣ Albarran font encore partie de la panoplie universelle, c'est que ces conventions possèdent en commun ces trois caractéristiques dont je vous disais qu'elles étaient indispensables pour résister à l'érosion : pertinence, fréquence, simplicité.

Pertinence : tous les champions s'accorderont à dire qu'une convention n'a d'intérêt que pour résoudre un problème et qu'elle doit alors être plus utile que l'enchère qu'elle a remplacée.

Fréquence : si vous avez décidé de jouer une convention qui se présente rarement, méfiance. Le jour où elle arrive il y a un risque que vous, ou votre partenaire, l'ayez oubliée. Et, alors, bonjour les dégâts !

Simplicité : une convention doit être simple dans son principe. Même si le travail peut l'améliorer. Trop de sophistication est souvent nuisible.



JOSÉPHINE
CULBERTSON



TERENCE
REESE



MIKE
MICHAELS

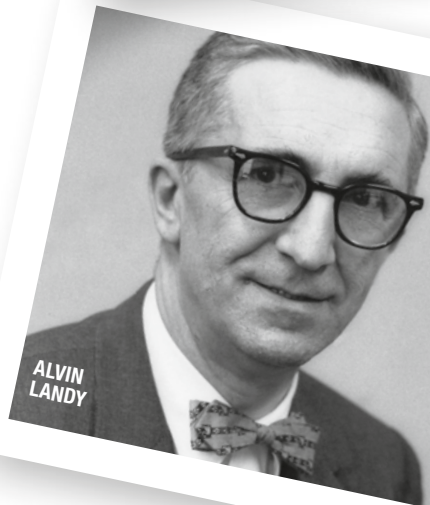

ALVIN
LANDY



ALVIN LANDY

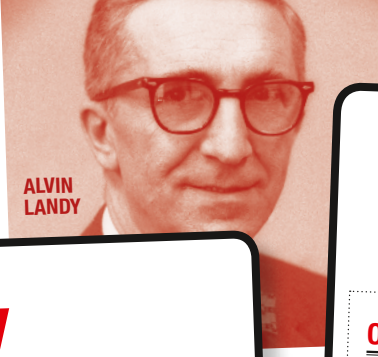

Landy

ORIGINES

C'est à Alvin Landy (1905-1967), grand joueur et chef arbitre à la Fédération américaine, que l'on doit cette convention extrêmement jouée. L'enchère de 2♣, derrière l'ouvreur de 1SA est utilisée pour montrer un bicolore majeur au moins 5-4. Le Landy ne s'est pas imposé tout de suite, loin s'en faut. D'autres conventions d'interventions sur l'ouverture adverse de 1SA ont eu leur heure de gloire. Citons le **Ripstra**, créé par l'américain J.G Ripstra, l'**Astro**, dont le nom vient des initiales de ses inventeurs (Paul Allinger, Roger Stern et Lawrence Rosler), l'**Aspro**, inventé par le champion anglais Terence Reese.

ÉVOLUTION

Le Landy a subi de nombreuses évolutions et modifications. La plus importante est son utilisation, non seulement en intervention, mais aussi en réveil avec un peu plus de souplesse (éventuellement 4-4 en majeure). D'autre part, le répondant au Landy peut faire une enchère artificielle : 2♦ quand il n'a pas de préférence entre les majeures, ce qui permet à l'intervenant d'annoncer sa majeure la plus longue (ou les Cœurs à égalité de longueur). Enfin, les Américains Kit Woolsey et Steve Robinson ont mis au point ce qu'ils ont appelé le « Multi Landy », un système complet d'interventions sur 1SA qui a aujourd'hui les faveurs de nombreux champions :

- 2♣ montre les majeures (Landy)
- 2♦ montre un unicolore majeur (Multi)
- 2♥ montre cinq Cœurs et une mineure ; 2♠, cinq Piques et une mineure (Muiderberg)
- Contre signifie une mineure cinquième ou sixième et un reliquat majeur au moins 4-3.

UTILITÉ

L'ouverture de 1SA, fort ou faible, est un barrage redoutable. Le Landy permet de détecter un contrat dans une majeure pour une partielle ou pour la manche dans des conditions de sécurité raisonnables.

Voici une séquence élaborée :

- ♠ AD6
- ♥ V6
- ♦ A9
- ♣ V107652

	N	
O		E
	S	

- ♠ R10952
- ♥ AD542
- ♦ 876
- ♣ -

S	O	N	E
			1SA
2♣	-	2♦	-
2♥	-	2♠	-
3♦	-	4♠	-

Sur le Landy de son partenaire, Nord ne se contente pas d'une préférence à 2♠. Comme il ne peut sauter à 3♠ avec seulement trois cartes (Sud n'en a peut-être que quatre), il commence par l'enchère artificielle de 2♦ et fait suivre par 2♠, ce qui montre trois cartes à Pique et une main intéressante. Doté du cinquième Pique, Sud fait maintenant un essai à 3♦ et Nord conclut à une manche qui offre des perspectives raisonnables de succès.

Lebensohl et Rubensohl

ORIGINES

C'est l'Américain George Boehm qui publia le premier un article sur le Lebensohl en 1970 dans le mensuel *Bridge World*. Interrogé sur la raison de cette appellation, Boehm expliqua alors qu'il s'agissait d'une erreur de transcription et que le véritable auteur de la convention était un excellent joueur nommé Kenneth Lebensold. Toutefois, ce dernier jura ses grands dieux qu'il n'était pour rien dans cette nouveauté. Le mystère était total. La littérature de bridge s'en tint finalement au terme erroné de Lebensohl. En 1983, Bruce Neill publia dans *Bridge World* une alternative au Lebensohl issue des idées d'Ira Rubin. Il l'appela Rubensohl. Quelques années plus tard, Claude Delmouly présenta dans *le Bridgeur* un Rubensohl amélioré que Jean-Marc Roudinesco reprit dans *Les conventions des années 90* sous le nom de... Delmousoïd. La boucle était bouclée.

ÉVOLUTION

Le système « classique », largement utilisé en France jusqu'au début des années 80, n'était guère satisfaisant : contre punitif, enchères au palier de deux compétitives, 2SA naturel et non forcing, une couleur au palier de trois n'est forcing que s'il s'agit d'une majeure, le cuebid est un Stayman. Le Lebensohl consiste à utiliser la réponse de 2SA comme un relais demandant au partenaire de dire 3♣. Le répondant dispose ainsi de deux procédés pour annoncer son jeu au palier de trois directement ou en transitant par le relais. Exemple :

S	O	N	E
		1SA	2♠
3♦			

L'enchère de 3♦, exprimée directement, est forcing.

S	O	N	E
2SA		1SA	2♠
3♦	-	3♣	-

L'enchère de 3♦, après le relais à 2SA, est non forcing.

Le Lebensohl a été très en vogue jusqu'au milieu des années 90. C'est le Rubensohl (avec diverses variantes) qui est aujourd'hui la convention la plus prisée des experts car il permet le plus souvent de faire jouer le coup par l'ouvreur de 1SA et de mettre l'intervenant à l'entame. Dans ce système, le contre est d'appel ; les enchères au palier de deux sont compétitives ; 2SA, 3♣, 3♦ et 3♥ sont des Texas, le Texas pour la couleur d'intervention étant un Stayman.

UTILITÉ

Le Rubensohl autorise un dialogue précis avec le partenaire.

Voici un exemple de séquence :

- ♠ RV8
- ♥ 984
- ♦ R542
- ♣ ARV

	N	
O		E
	S	

- ♠ AD102
- ♥ 105
- ♦ A87
- ♣ D1076

S	O	N	E
		1SA	2♥
3♦	-	3♥	-
4♣	-	4♠	-

3♦ (Texas « impossible ») est un Stayman. Nord dirait 3♠ avec quatre cartes et 3SA sans quatre Piques mais avec l'arrêt Cœur. Sa rectification du Texas à 3♥ montre qu'il n'a ni quatre Piques ni l'arrêt Cœur. Sud annonce sa deuxième couleur et l'ouvreur donne le point à Pique dans ses trois cartes.

MIKE MICHAELS

Michaels cue-bids précisés

ORIGINES

Mike Michaels (1924-1966), écrivain et conférencier de bridge, a donné son nom à cette convention de bicolore en intervention. Il a longtemps été associé à Charles Goren dans diverses activités journalistiques. L'annonce des bicolores en intervention a vu les inventeurs se déchaîner et les bridgeurs peu aguerris se tromper très fréquemment de version. Citons parmi les conventions les plus connues (mais aujourd'hui quelque peu dépassées) : les bicolores Romains, les bicolores Ghestem ou encore les bicolores Hérisson.

ÉVOLUTION

Dans la convention d'origine, le cue-bid de l'ouverture de 1♣ montrait les majeures et quelques anglo-saxons continuent à jouer de cette manière. Par la suite, trois versions ont été mises sur le marché :
 - les **Michaels cue-bids simples** : L'intervention à saut à 2SA montre les deux moins chères. L'intervention à 2♦ sur une ouverture mineure montre les deux majeures. Le cue-bid de la majeure d'ouverture montre l'autre majeure et une mineure indéterminée.

- les **Michaels cue-bids précisés** : Après une ouverture majeure, le cue-bid montre l'autre majeure et les Trèfles et 3♣ l'autre majeure et les Carreaux.

- les **Michaels cue-bids super précisés**

Après une ouverture mineure, l'annonce de 3♣ montre l'autre mineure et les Piques.

Il est amusant de constater qu'en France, l'intégralité des experts ont opté pour la version intermédiaire.

UTILITÉ

Il est évidemment intéressant d'annoncer un bicolore au moins 5-5 au partenaire pour trouver rapidement un joli fit et annoncer un contrat en attaque ou en défense. Il s'avère cependant maladroit d'utiliser les interventions bicolores avec des couleurs anémiques et des points dans les courtes.

Voici le système en action :

- ♠ 103
- ♥ V8542
- ♦ D
- ♣ D 10964

N		
O	E	
	S	

- ♠ RDV87
- ♥ -
- ♦ 762
- ♣ RV1087

S	O	N	E
2♥	X	5♣	1♥

Nord annonce rapidement 5♠ en accord avec la loi des levées totales. Les adversaires, qui ont un chelem sur table, sont pris à la gorge et se contentent d'une prime de 100 ! (Peut-être Est-Ouest ne sont-ils pas des champions mais en tout cas, les Nord-Sud leur ont rendu la vie dure !)

Joséphine

ORIGINES

Cette convention de grand chelem est appelée Joséphine en souvenir de Joséphine Culbertson (1898-1956) qui en serait à l'origine. Née Joséphine Murphy dans la banlieue de New-York, elle épousa Ely Culbertson en 1923. Elle collabora assidûment avec le plus grand créateur de l'histoire du bridge pour développer et enseigner son système d'enchères de bridge contrat. Elle fut une joueuse « clé » de « la bataille du siècle » qui opposa, à la fin de 1930, l'équipe d'Ely Culbertson et celle de Sydney Lenz.

ÉVOLUTION

L'énoncé de la convention d'origine est le suivant : quand un atout est agréé, l'enchère de 5SA, non précédée de 4SA, interroge le partenaire sur la qualité de la couleur d'atout. Avec deux gros honneurs à l'atout, le partenaire doit sauter au grand chelem. Plus tard, on imagina de préciser encore les réponses en indiquant le nombre d'atouts :

- ♠ 87
- ♥ A982
- ♦ D742
- ♣ D87

N		
O	E	
	S	

- ♠ ARD104
- ♥ RV7653
- ♦ -
- ♣ A4

S	O	N	E
1♥	3♦	3♥	-
5SA	-	6♦	-
7♥			

6♦ montre l'As quatrième. (6♣ montrerait le Roi quatrième, 6♥ au mieux un gros honneur troisième et 7♥ deux gros honneurs).

UTILITÉ

Le Blackwood à 5 clés permet aujourd'hui de s'enquérir des As mais aussi de la présence du Roi et de la Dame d'atout dans la main du partenaire. On n'utilise donc plus le Joséphine que dans les situations où on ne peut pas poser le Blackwood ou quand on n'a pas d'intérêt à le faire (avec une chicane, notamment).

Exemple :

- ♠ 872
- ♥ AR52
- ♦ D7
- ♣ R872

N		
O	E	
	S	

- ♠ -
- ♥ D98764
- ♦ AR10543
- ♣ A

S	O	N	E
1♥	2♠	3♠	4♠
5SA	-	7♥	

3♠ montre un fit quatrième et impose la manche. Notons qu'en l'absence de Joséphine, Sud ne pourrait poser la question cruciale.



JOSÉPHINE CULBERTSON



2♦ multicolore

ORIGINES

On attribue souvent l'invention du 2♦ multicolore au champion anglais Terence Reese. À tort. C'est en effet un irlandais du Nord, John Grumit, qui mit au point cette convention au début des années 60. Il écrit en 1965 à Terence Reese pour présenter son bébé et connaître l'avis du maître. Reese adora et le fit savoir dans la presse en nommant le nouvel outil « 2♦ multicolore » ou « 2♦ multi ». Avec un tel ambassadeur, l'invention de Grumit eut aussitôt un fort retentissement.

ÉVOLUTION

À l'origine, l'ouverture de 2♦ multi couvrait trois types de mains :

- un 2 faible à Cœur ou à Pique
- un jeu régulier fort (22-23H)
- un tricolore fort (17-24H).

Il eut aussitôt d'excellents résultats en Grande-Bretagne car personne n'avait encore imaginé de système de défense.

En France, le 2♦ multi n'apparut qu'à la fin des années 70. Très vite, ses utilisateurs abandonnèrent le tricolore fort, trop rare, et le remplacèrent par le 2 fort en mineure. Au bout d'une dizaine d'années, cependant, bien peu d'experts jouaient encore la convention. Ce n'est que depuis cinq ou six ans que le multi a retrouvé le chemin des cartes de conventions des meilleurs joueurs français.

UTILITÉ

L'avantage principal de la convention à sa création était de rendre la vie difficile aux adversaires. Aujourd'hui, les experts savent assez bien se défendre contre elle. C'est ailleurs qu'il faut chercher l'engouement actuel pour le multi : il « libère » les ouvertures de 2♥ et 2♠ pour annoncer des bicolores en barrage.

Il permet aussi, à condition d'utiliser des développements appropriés, de jouer les manches majeures de la main forte.

Exemple :

♠ AV10976
♥ 765
♦ 82
♣ D6

	N	
O		E
	S	

♠ 852
♥ R42
♦ AR74
♣ AR3

S	O	N	E
2SA	-	2♦	-
4♠	-	3♦	-

2SA est un relais fort et 3♦ montre une ouverture de 2♠ faible. Joué de la main de Sud, le contrat est excellent puisqu'on pourra effacer un Cœur du mort sur le troisième Trèfle. Joué de la main de Nord après une ouverture de 2 faible, le contrat chute si l'adversaire est à même de rafler trois levées de Cœur à l'entame.

2♣ Albarran

ORIGINES

Tout le monde a entendu parler de Pierre Albarran (1893-1960). Son parcours est étonnant. Âgé d'une vingtaine d'années, en traitement pour une affection pulmonaire à Davos, il apprit à jouer au bridge tout seul, dans son lit. Il énonça alors des lois, tant aux enchères qu'au jeu de la carte, qui demeurent valables encore aujourd'hui. Il devint vite la figure de proue du bridge français et acquit une renommée internationale tant par ses résultats (Champion d'Europe en 1935) que par ses nombreux livres qui ont longtemps fait autorité. Ce n'est pas lui qui a inventé l'ouverture forcing de manche à 2♣, mais c'est lui qui a imaginé les réponses à l'As sur cette ouverture.

ÉVOLUTION

Les réponses sur l'ouverture de 2♣ Albarran sont les suivantes :

- 2♦ : pas d'As, moins de 8H, moins de deux Rois
- 2♥ : l'As de Cœur
- 2♠ : l'As de Pique
- 2SA : pas d'As, au moins 8H ou deux Rois
- 3♣ : l'As de Trèfle
- 3♦ : l'As de Carreau
- 3♥, 3♠, 3SA : deux As de même Couleur, de même Rang ou Mélangés. On dit alors qu'on joue le CR(e)M(e).

Ce système a été très en vogue jusqu'à la fin des années 70 en France. On jouait alors le 2 fort en majeure. L'arrivée du 2 faible contraignit ensuite à utiliser le 2♣ comme « fort indéterminé » et le 2♦ comme forcing de manche. Comme il manquait une place pour indiquer la cou-

leur de tous les As, la réponse de 2♠ montrait un As majeur et celle de 2♥ était négative. Curieusement, depuis que le 2♦ multicolore est revenu à la mode, beaucoup de champions ont remis le 2♣ réponse à l'As sur leur feuille de conventions.

UTILITÉ

Même si ce système dévore beaucoup d'espace (la réponse de 3♦ en particulier contraint l'ouvreur à annoncer sa couleur à Trèfle au palier de quatre), il donne souvent un renseignement capital à l'ouvreur surtout quand celui-ci possède une chicane.

Exemple :

♠ 2
♥ 765
♦ RDV642
♣ A74

	N	
O		E
	S	

♠ ARDV765
♥ ARD
♦ -
♣ RD5

S	O	N	E
2♣	-	3♣	-
7♠	-	-	-

Avec un dialogue naturel, il serait bien incommode de détecter l'As de Trèfle chez le partenaire et non celui de Carreau...

FESTIVALS DU SOLEIL

CHALLENGE DE BRIDGE 2013 / 2014



CANNES - 26 février / 2 mars 2014

JUAN LES PINS - 23 mai / 5 juin 2014

LA GRANDE MOTTE - 23 / 31 août 2014

MONACO - Octobre 2014

AVIGNON - 31 octobre / 2 novembre 2014



www.festivalsdusoleil.com

Les 5 Festivals du Soleil riches de leur expérience et forts de leur complémentarité, se sont réunis pour vous proposer un challenge tout au long de l'année et vous offrir des conditions de jeu, une qualité d'accueil et un environnement d'exception, une dotation surprise et des offres d'hébergement préférentielles.

BRIDGE ACADEMY, l'école de bridge sur internet de Michel Bessis, proposera des animations avec ses célèbres professeurs à chaque étape du challenge !



CANNES 26 FÉVRIER > 2 MARS 2014
PALAIS DES FESTIVALS ET DES CONGRÈS

FESTIVAL DES JEUX BRIDGE INTERNATIONAL

Mercredi 26 février - 14h30
PAIRES DAMES ET PAIRES MESSIEURS
TOURNOI MIXTE OU DAMES (réservé aux joueurs
2^e séries mineures, 3^e, 4^e séries et NL)

Jeudi 27 février - 14h30
TOURNOI EN IMP

Vendredi 28 février - 14h30
TOURNOI MIXTE OU DAMES
TOURNOI OPEN (réservé aux joueurs
2^e séries mineures, 3^e, 4^e séries et NL)

Samedi 1^{er} et dimanche 2 mars - 14h30
OPEN INTERNATIONAL Tournoi en 2 séances

Dimanche 2 mars de 10h à 11h45
TOURNOI JEUNES GRATUIT

Direction des tournois : Patrick Chalard - Tél. : 06 11 01 41 79 - contact@festivalsdusoleil.com
Forfait spécial pour l'ensemble des 5 séances du Festival



Jouez avec vos émotions !

Renseignements : Palais des Festivals et des Congrès - 04 92 99 33 94
www.festivaldesjeux-cannes.com



UN ÉVÉNEMENT VILLE DE CANNES - RÉALISATION PALAIS DES FESTIVALS ET DES CONGRÈS



65^e Festival International de

Bridge

d'Antibes Juan-les-Pins



23, 24 et 25 MAI : Tournoi MIXTES ou DAMES

26, 27 et 28 MAI : Tournoi IMP

29, 30, 31 MAI et 1^{er} JUIN : Tournoi OPEN

2, 3, 4 et 5 JUIN : Tournoi PATTON

Le tournoi se déroulera à Antibes
ou Fort Carré



Amis juniors ...

La Société Générale et la direction du festival vous offrent la participation **GRATUITE** à tous les tournois.

CONTACT HÔTELS : Tél. 04 93 61 11 58

Roger Damelé - Tél. 04 93 61 28 99 - Fax 04 93 61 62 53
E-mail : festival@bridgejuan.com

Avec le concours de la **FÉDÉRATION FRANÇAISE DE BRIDGE** et des cartes à jouer **GRIMAUD**

LE PIANO est son meilleur partenaire



Devinette : qu'y a-t-il de commun entre le compositeur russe Dmitri Chostakovitch, le bridge et le poker ? Demandez à David Levy pianiste interprète. Sa réponse est toute prête : le jeu bien sûr. Ce première série, qui se laisse aussi tenter par le poker, est surtout connu pour être un des rares musiciens au monde à pouvoir jouer en concert les préludes, fugues et opus 87 pour piano seul de Dmitri Chostakovitch.

> PAR MICHEL DESFONTAINES

Jouer en concert l'intégrale des 24 préludes, fugues et l'Opus 87 pour piano seul de Dmitri Chostakovitch représente une performance de trois heures au clavier. Le pari n'était pas gagné d'avance, même pour le pianiste passionné qu'est David Levy, par ailleurs membre fidèle du Blue Bridge Club, dirigé au Cannet (Alpes-Maritimes) par Yves et Katia Lormant.

En 2006, à l'occasion de la célébration du centième anniversaire du compositeur russe disparu en 1975, David Levy a ainsi forcé le respect du très exigeant public de l'Académie Gnessine à Moscou, école de musique d'élite de la capitale. « *Même en Russie, rares sont les gens pouvant jouer ce cycle d'œuvres* », précise sans une once de forfanterie le musicien bridgeur en avouant très simplement que donner un tel concert exige des « *années et*

des années de travail pour apprendre tout ça ».

« *Certainement une folie, a-t-il reconnu, en juin 2013 sur un site étudiant, à l'occasion d'un concert à Lyon. Effectivement, peu de musiciens s'y sont essayés. Citons pour sa très grande qualité d'interprétation Tatiana Nikolaeva. Peu de salles osent également la programmation de cette œuvre. La masse de travail est considérable, mais j'adore ce compositeur. Sa musique est dense, très intense, émotionnelle...* »

Le compositeur le fascine. L'œuvre du musicien russe sonne pour David comme un combat contre le régime de Staline. L'idée de jouer à fond la carte Dmitri Chostakovitch vient d'un critique musical américain. Ce dernier avait demandé à rencontrer David lors d'un de ses passages aux États-Unis. « *J'étais alors en recherche d'une orientation, d'un déclic, se rappelle le*

pianiste. *Et j'ai demandé à cet homme ce qu'il en pensait. Il connaissait bien mon jeu et il m'a répondu sans hésiter : « Chostakovitch ».*

« *Jeu* ». Le mot résonne avec autant d'intensité devant le clavier d'un Steinway, d'un Bösendorfer, d'un Petrof qu'autour des tables de bridge et de poker où il arrive à David Levy de s'asseoir aujourd'hui, quand les exigences musicales de son métier lui laissent un peu de temps.

PATIENT, DISCIPLINÉ, SINCÈRE

Eh, oui, cet artiste anglais, enseignant au Conservatoire de Cannes depuis plus de vingt ans, exécrant autant le conformisme qu'il aime les gens, dispute aussi des parties de poker.

« *C'est un bridgeur qui m'a fait découvrir ce nouveau monde des cartes, explique David. Je joue beaucoup en*



ligne sur PokerStars. Je me prends au jeu car, à travers les cartes, j'apprends énormément sur moi-même et sur la vie. Que se passe-t-il en nous, quelle réaction est la nôtre lorsque la chance se retourne contre nous ? Au bridge, comme au poker, le facteur chance a sa part. De mon vécu, cartes en main, je retiens surtout qu'il faut savoir rester patient, discipliné... Et, par dessus tout, sincère. »

La sincérité... David Levy voit sa vie traversée régulièrement par des « vagues de passion et de motivation. Mais la musique reste de loin la plus profonde. Elle est mon métier et me permet de gagner ma vie. Le bridge vient en second. Depuis une dizaine d'années, je joue moins. Je n'ai jamais été un professionnel, même si j'ai pu avoir les cartes en mains jusqu'à six fois par semaine. » Souvent, pour disputer des parties libres. « Il est possible de progresser très vite au bridge et d'atteindre un très bon niveau, évalue David Levy. Mais pour passer au niveau supérieur, il faut se consacrer entièrement aux cartes, se focaliser sur le jeu. »

Et puis, les bons partenaires ne se trouvent pas facilement et ne se conservent pas indéfiniment. Les renouveler peut se révéler une gageure. « Constance Goldberg et moi-même avons joué cinq ans ensemble, se rappelle-t-il. Entre nous, il existait une vraie compatibilité. Nous avons beaucoup d'affection pour le jeu. »

LE PLAISIR D'ENSEIGNER À DES ENFANTS

« C'est bizarre, reprend le pianiste bridgeur, comme de petites rencontres dans la vie peuvent ouvrir tout un univers. Je pense à John Armstrong qui fut mon partenaire aux championnats du monde par paires à Montréal en 2002. Nous ne nous sommes pas vus plus d'une heure avant cette compétition. Et cela nous a suffi pour mettre au point le système de jeu. Et bien, nous nous sommes qualifiés pour la finale parmi les 72 meilleures paires. Avec lui, j'ai découvert tout ce que peut apporter un partenaire. Il y a les cartes bien sûr. Mais John Armstrong atteignait une autre dimension. Il avait en lui cette capacité rare de bien faire jouer l'autre et ne pas être du tout dans son ego. J'ai compris avec lui combien il est important d'avoir avec soi de l'autre côté de la table un partenaire qui se comporte en réalité en ami. John Armstrong est mort voilà quelques années emporté par une maladie. Il reste très présent. »

À raison de six heures de piano et de quatre heures de cartes

DU PIANO AU BRIDGE

Le petit Anglais David Levy est âgé de quatre ans quand il répond à l'appel du piano. Sa famille habite près de Liverpool. Ses parents ne sont pas musiciens. Il est éduqué au *Royal Northern College of Music* de Manchester, alors classé deuxième établissement musical du pays par le quotidien *Le Guardian*. Il apprend également en Allemagne à Hanovre et en France où il bénéficie des enseignements d'Yvonne Lefébure et d'Alain Planès, deux fortes personnalités.

Ses parents jouaient au bridge à la maison. David s'y lance vers l'âge de 17 ans. Il ne suit pas de cours mais apprend en jouant et en lisant des tonnes d'ouvrages spécialisés.

quotidiennes, Musique et bridge, ont longtemps avancé de concert chez David Levy. « Normal, le bridge est un milieu de gens cultivés et les très grands bridgeurs sont mélomanes », relève cet anticonformiste humaniste. David a, par exemple, clôturé au piano le championnat du monde de bridge à Lille en 1998. Il est également souvent invité à se produire aux États-Unis par la Fédération américaine à l'occasion de festivals qui comportent toujours un volet spectacle. Lors d'un tournoi à Panama en Amérique centrale, il donne un concert au musée d'Art contemporain à l'invitation de la Fondation Anne-Frank. « J'ai vécu un duo émouvant avec un violoniste qui a survécu aux camps de concentration, se rappelle-t-il. Cet homme m'a confié que musicien était le meilleur des métiers dans l'univers concentrationnaire nazi car il permettait à une personne de gagner du temps de vie lorsqu'elle jouait. Le bridge et la musique offrent des moments hautement symboliques de cette intensité. »

À moins de trente ans, le pianiste choisit de suivre aussi la voie de l'enseignement au Conservatoire de musique de Cannes. « Ça me plaisait d'être, à 25 ans, le prof d'enfants de 5 ans, avoue-t-il. Et ça me plaît toujours. Je leur donne une éducation par la musique. Car j'ai peu confiance dans les systèmes éducatifs qu'ils soient anglais, allemand ou français. Mais je me rends compte que j'ai surtout beaucoup appris par le fait de mes élèves. »

L'an prochain, David jouera à Tel-Aviv les Variations Goldberg de Bach, « une des plus belles œuvres jamais écrites pour clavecin. J'adore tout le répertoire en fait, résume le pianiste. La musique baroque, la musique espagnole d'Albeniz, Soler... » ■

CÔTÉ BRIDGE

Club :

Fréquente le Blue Bridge Club du Cannet (Alpes-Maritimes).

Années de pratique :

Près d'une trentaine d'années, mais a peu joué en compétitions officielles en France. Joue peu depuis dix ans.

Anciens partenaires :

Constance Goldberg, John Armstrong.

Sa performance :

qualifié pour la phase finale du championnat du monde par paires à Montréal en 2002.

LA HAUTE NORMANDIE à la carte

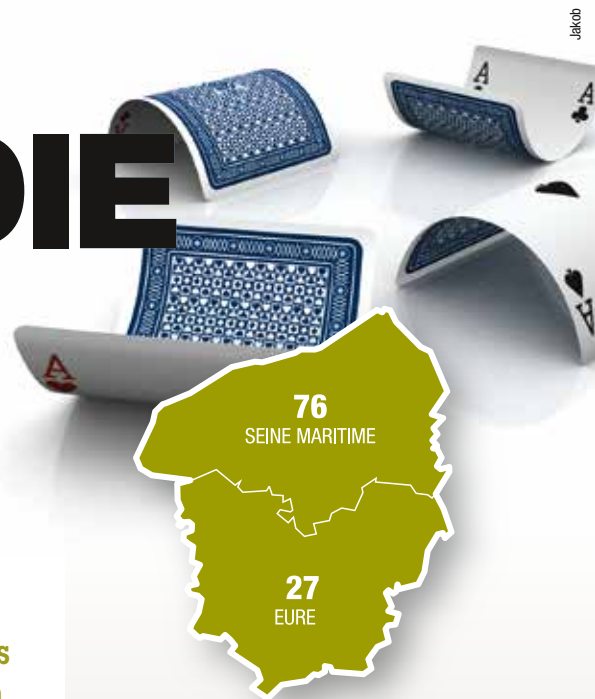

Prenez les courbes de la Seine, suivez la course du soleil et vous aurez une petite idée de ce qui attirera en ce lieu les impressionnistes. Une histoire d'eaux, fluviale et maritime, de ciel engorgé, de nuages qui s'embrasent quand vient le soir. Empruntez les routes et les ponts, comptez les clochers et croquez la pomme... La Haute-Normandie se moque bien que sa voisine Basse soit plus connue, elle assume tout, le bûcher de la pucelle à Rouen comme le gigantisme des porte-conteneurs du Havre. Sur les hauteurs de Rouen, nous avons rencontré Bernard, Patrice, Rosine et François tandis qu'au Havre, nous avons rejoint Alexandre. Des bridgeurs attachés à leur région qui se sont prêtés au jeu d'une visite, forcément subjective.

> PAR CATHERINE SUBRA

Il sont tellement nombreux les grands écrivains à avoir trempé leur plume dans la Seine ou sur les rivages de la Manche que la Haute-Normandie pourrait se raconter en lisant ou relisant leurs ouvrages. Flaubert et sa *Madame Bovary*, Maurice Leblanc, qui met en scène magnifiquement son Arsène Lupin près de l'aiguille creuse d'Étretat, Guy de Maupassant ou Hector Malot sur les traces de Rémi - *Sans famille* - qui cherche « Le Cygne », un bateau péniche naviguant sur la Seine. Et si l'on veut tourner les pages, le nez au vent des falaises d'Étretat ou dans les méandres de la Seine, les Normands conseillent le détour par les musées ou les maisons natales, comme celle de Victor Hugo à Villequier, de Pierre Corneille à Petit-Couronne ou Flaubert à Croisset. Mais c'est d'abord à Rouen, la cité aux « cent clochers » et sa ville natale que Patrice Jean, le vice-président du Comité, a voulu nous emmener. Il connaît tous les méandres, les rues du quartier historique autour de la cathédrale Notre-Dame, surmontée d'une flèche de fonte haute de 151 mètres, le beffroi gothique orné d'un cadran solaire connu sous le nom de Gros-Horloge, le Palais de justice aux contreforts ajourés et aux murs frappés d'impacts de balles. Il avait 7 ans en 1944 et il se souvient du chaos, du bruit, de la peur.

DES CHIFFRES

- 2 650 licenciés, 328 scolaires
- 31 clubs (dont 1 quai des jeunes)



CLÉMENT MOUGEART ET MATTHIEU FOURRÉ.

CHAMPIONNES, CHAMPIONS...

Alexandre KILANI,
Michel SAHAL,
Fabrice CHARIGNON
et les espoirs
Clément MOUGEART
et Matthieu FOURRÉ.



Des bombardements alliés, au moment de la libération de la ville, qui laisseront pour l'éternité des stigmates dans la pierre.

LA SEINE, UNE HISTOIRE EN BOUCLES

Avec lui, nous remontons le temps avec le gothique flamboyant de l'Église Saint-Maclou et son portail Renaissance au côté de laquelle se tient l'Aître, une des dernières nécropoles médiévales en centre ville. Lorsqu'ils s'approchent de cette croix dite de la Réhabilitation, érigée sur la place du Vieux-Marché, les touristes d'aujourd'hui ont le visage grave et les yeux tournés vers le ciel. C'est là, dit-on, que périt Jeanne d'Arc le 30 mai 1431 sur un bûcher élevé en toute hâte après un procès inique, où l'Église et les Anglais voulaient la convaincre d'hérésie. Sur le lieu même du martyr, c'est dans une église moderne que visiteurs et Rouennais viennent se recueillir. Une magnifique verrière de vitraux Renaissance entoure une architecture en forme de coque de bateau

LE MOT DU PRÉSIDENT

Mon souci a toujours été le développement. Première condition pour le réussir : donner aux joueurs un confort de jeu irréprochable. J'ai eu la chance en 1995 de pouvoir créer la première maison du bridge en France, un bâtiment de 800 m² acheté en copropriété avec un club de 80 membres qui, aujourd'hui, en compte 500. Les compétitions ont connu, elles aussi, une participation croissante. Devant ce succès, de nombreux clubs du Comité se sont lancés dans des investissements de locaux et ont vu leur effectif augmenter. Deuxième condition : demander aux clubs d'avoir une école de bridge animée par un ou plusieurs moniteurs et d'organiser des tournois d'accession pour les élèves avant de les lancer dans les tournois de régularité. Troisième condition : assurer une certaine convivialité dans les épreuves organisées par le Comité et dans les clubs. Par ailleurs le Comité est fier de sa participation depuis 1989 au développement du bridge scolaire dans les écoles primaires, les collèges et les lycées. Tous les ans, environ 300 jeunes reçoivent des notions de bridge et depuis plus de 10 ans le bridge est une unité de valeur dans une école d'ingénieurs.



On aime...

...

Restaurants

Le Réverbère,

9, place de la république
ROUEN

Tél. : 02 35 07 03 14

Une jolie cuisine de marché, inventive sur la base d'excellents produits, le tout dans un cadre design et des meubles Starck.

Auberge La Couronne,

31, place du Vieux-Marché
ROUEN

Tél. : 02 35 71 40 90

Non, ce n'est pas un attrape touristes (la plus vieille auberge de France), mais bien une table traditionnelle de qualité assortie d'un service soigné.

Le Reidroc,

67, bd Albert 1er
FÉCAMP

Tél. : 02 35 28 10 55

Une envie de bonne viande ou de fruits de mer dans une ambiance sympa et la mer à portée d'embruns.

Le Saint-Pierre,

LA BOUILLE

Tél. : 02 35 68 02 01

Étape gastronomique dans ce petit village à 1h30 de Paris et 20 minutes de Rouen.

Auberge de la Pomme,

44, Route de l'Eure
LES DAMPS

Tél. : 02 35 23 00 46

À ne pas manquer avec un chef étoilé au Michelin 2012.

Le Back-Tee,

Restaurant du Golf Club de Rouen
MONT-SAINT-AIGNAN.

Tél. : 02 35 74 05 41

À deux pas du Comité du Bridge, une halte gourmande dans un cadre anglo-normand.

Une purée maison exceptionnelle !

Brasserie Pasino,

LE HAVRE

Tél. : 02 35 26 00 00

Au casino. De midi à minuit et 7 jours sur 7, une bonne adresse pour joueurs et petites faims.

...

Cidrerie

Ponpon,

20, Route de Lyons-la-Forêt
DARNETAL

Tél. : 02 32 12 03 02

C'est la dernière fabrique familiale de Rouen. À déguster aussi le pommeau et le calvados.



Tour des comités



« LA COURONNE » ET LA PLACE DU VIEUX MARCHÉ.



renversé. Chaque année, au mois de mai, les Rouennais lui rendent hommage et mon guide reconnaît qu'on ne traverse pas cette place, où sont encore visibles les soubassements du pilori et le tracé des tribunes des juges du procès, sans une certaine émotion. Non loin de là, les Américains qui ont fait de la Pucelle d'Orléans une héroïne du féminisme, se pressent devant l'entrée de la Couronne, créée en 1345 et royalement intitulée « la plus vieille auberge de France ». Ils ont sans doute lu dans un guide qu'une foule se bousculait à ses fenêtres pour assister au supplice de Jeanne. Presque sept siècles d'existence pour ce restaurant, qui aura vu défiler l'histoire et accueilli de nombreuses célébrités, de Dali à John Wayne en passant par Grace Kelly ou Jacques Anquetil, enfant du pays. Sartre et Beauvoir, aussi, ont goûté le canard à la rouennaise de la Couronne, eux qui ont séjourné dans la ville en 1932. Pas n'importe où d'ailleurs, mais dans la plus petite rue qui soit, la rue du Petit Mouton, 1 mètre de large, 25 de long, bordée de maisons à colombages. Patrice Jean est un vrai Normand, qui a grandi et travaillé dans cette région. Aujourd'hui, il y coule une retraite active entre bridge et golf, famille et amis. Lorsqu'il reçoit et fait les honneurs de sa terre, il teste vos envies ; histoire, paysages, détente, gastronomie... il y en a pour tous les goûts. Se promener sur les pas des grands écrivains ou des impressionnistes, prendre de la hauteur sur les nombreuses collines qui

surplombent la ville, ou se risquer sur la route des abbayes dans les larges boucles de la Seine.

Rosine Bonnaud, bridgeuse et salariée du Comité pendant quinze ans, partage les mêmes éblouissements que Patrice. Sur la route touristique, dite « des fruits », elle emmène régulièrement ses petits enfants cueillir, suivant la saison, prunes, fruits rouges, pommes ou poires. Une route qui longe la Seine en direction de Jumièges et sur laquelle, ces emplettes gourmandes effectuées auprès des agriculteurs autorisés à vendre directement leur surplus, font le bonheur des promeneurs. Eaux de vie, confitures, cidres, il y a mille manières de transformer et conserver les fruits, demandez aux Normands !

LES PONTS SE METTENT EN SEINE

Lorsqu'on parcourt cette route, comment résister au plaisir d'une visite dans les jardins « seinomarins » qui ponctuent chaque étape. Grimpez sur les terrasses du clos monastique de l'abbaye Saint-Georges de Boscherville, lorsque la lumière du soir illumine la vallée de la Seine, et ne manquez sous aucun prétexte « la plus belle ruine de France... », comme l'écrivait, il y a plus d'un siècle Victor Hugo, à propos de la nef à ciel ouvert de l'abbaye de Jumièges. D'ailleurs, si églises et châteaux jalonnent la rive droite, c'est bien grâce à ce formidable couloir de communication que



ALEXANDRE L'IMPATIENT

Alexandre avait 20 ans et il était champion du monde. Ce jour-là une étoile brilla dans le ciel du Havre, premier port de France et ville natale d'Alexandre Kilani.

Cinq ans plus tard, c'est toujours ici qu'il donne ses rendez-vous, sur le front de mer de la plage du Havre, balayée par les vents en ce dimanche où les windsurfers s'envolent au-dessus des vagues.

Alexandre n'est pas homme de la mer, même s'il aime ce panorama apaisant. Son univers est plus cérébral que physique. À l'âge de 13 ans, le garçon s'ennuie à l'école et découvre le bridge en famille. Cela aurait pu être les échecs mais son père, médecin et bridgeur de bon niveau le pousse vers ce jeu de cartes pour le socialiser davantage. « *Je suis un compétiteur, ce jeu représentait ce que j'aimais le plus ; réfléchir, établir une stratégie et que ça aille vite...* » Alexandre avait les impatiences du jeune homme que la nature a doté de belles facilités cognitives, il a dû apprendre à les maîtriser. De l'envie, de la fougue, il se distingue et très vite accroche des titres dans sa chambre de jeune homme, jusqu'à la médaille d'or en championnat du monde moins de 20 ans en 2008. Plusieurs fois champion de France par paires, champion d'Europe (2013), vice-champion du monde universitaire (2010), Alexandre inscrit son nom sur de nombreux tableaux d'honneur, lui qui n'a jamais vraiment adhéré au concept scolaire. Deux fois déjà, il a changé de route, délaissant les études de commerce. Sa médaille d'or lui ouvre

quelques portes, il en profite pour se lancer à fond dans des études de droit qui le passionnent et envisage la profession d'avocat.

Mais le plus clair de son temps libre, l'étudiant le consacre au Joker Club de Bridge, une école de bridge et un club qu'il a créés et fait grandir. Une quarantaine de licenciés, le double d'adhérents et toujours des actions en direction des scolaires et universitaires, d'où a émergé au fil des ans un groupe d'élite. Un autre champion l'a rejoint pour assurer cours et stages. À 21 ans, Fabrice Charignon, a quitté famille et amis grenoblois pour tenter l'aventure du bridge professionnel au Havre avec la signature d'un contrat d'avenir, qui lui permet d'exercer sa passion et d'en vivre. Le jeune homme a déjà un très beau palmarès avec un titre de champion d'Europe junior des moins de 25 ans par équipes, décroché cette année en Pologne. Son objectif désormais : les championnats du monde l'an prochain en Turquie.

La Haute-Normandie serait-elle en passe de devenir une fabrique de champions ? À tout le moins, une pépinière !



L'AÎTRE SAINT-MACLOU À ROUEN.



Table dressée en référence de Rouen (détails)
© Musées de la Ville de Rouen



BERNARD FINGER LE DYNAMIQUE PRÉSIDENT
DU COMITÉ DE HAUTE-NORMANDIE.



LA MAISON DU BRIDGE À ROUEN.

Musée de la céramique Un art de la table disparu

Bridgeur et golfeur, on n'imaginait pas forcément Patrice Jean amoureux de la faïence de Rouen. Et pourtant, le virus lui a été transmis par son père, médecin et collectionneur éclairé.

La région dotée d'une terre argileuse de qualité au transport facilité par la Seine, et d'une clientèle de riches parlementaires, se spécialise dans cette production à partir du 16^{ème} siècle. C'est Anne d'Autriche, Régente de France, qui délivrera la première l'autorisation de fabriquer en Normandie. Très vite, plusieurs manufactures vont s'installer avant que de nouvelles techniques de cuisson et la porcelaine viennent concurrencer cette faïence rouennaise. Les faïenciers disparus, les objets sont devenus rares et précieux. Patrice possède plusieurs centaines de pièces dans sa collection privée ; le décor bleu à broderies et lambrequins sur fond émaillé blanc typique du style rouennais reste son préféré. Pour mesurer son engouement pour cet art de la table tout en délicatesse, il faut le suivre sur les deux étages de l'hôtel d'Hocqueville qui abrite le musée de la Céramique et l'écouter nous raconter cette alchimie de la terre et du feu à la mode rouennaise. La même passion que lorsqu'il commente un championnat de bridge.

Musée de la Céramique :
1, Rue Faucon, 76000 ROUEN
Tél. : 02 35 07 31 74

Ouvert de 14h à 18h tous les jours sauf le mardi.

représentait déjà la Seine. Mais pour franchir le fleuve, il n'est de meilleur guide que François Terrié, délégué Jeunesse du Comité et ingénieur Ponts et Chaussée, aujourd'hui en retraite. Il m'a donné rendez-vous sur la corniche de Bonsecours à l'est de Rouen d'où l'on peut observer un magnifique panorama sur la Seine et la ville. Depuis longtemps, le fleuve a coupé la cité en deux, bourgeoise rive droite, ouvrière et populaire rive gauche. Pour relier ces deux rives, six ponts et un viaduc ferroviaire enjambent le fleuve. Des ouvrages, pour la plupart, construits ou reconstruits après la Seconde Guerre mondiale. Le dernier en date, le pont Gustave Flaubert, nom choisi par les habitants, a été mis en service le 25 septembre 2008 après quatre années de travaux. Pour les amoureux des ouvrages d'art, comme notre ingénieur, la balade sur le pont levant le plus haut d'Europe vaut le détour. Quel spectacle de voir les deux tabliers du pont routier s'élever à 55 mètres de haut en à peine 12 minutes pour laisser passer les gros bateaux. Ce n'est pas souvent le cas car les grands bateaux de croisières préfèrent s'amarrer en aval. Ne reste que les occasions exceptionnelles comme celle de l'Armada qui, tous les



LA FIERTÉ DU PRÉSIDENT

C'est une ancienne école lovée sur les hauteurs de Rouen, dans le quartier résidentiel du Mont Saint-Aignan, qui abrite au premier étage le Comité de Bridge de Haute-Normandie, le rez-de-chaussée étant réservé au club de Rouen. Le comité rayonne sur deux départements, 3 districts (Rouen, Le Havre, Evreux) avec 30 clubs, quelque 3000 licenciés, y compris les scolaires qui représentent un peu plus de 10% de l'effectif. Enfin, l'école de bridge des Bulins y délivre ses cours et y organise ses tournois tous les jours de la semaine. En cette fin de semaine, l'ancienne cour de récréation, transformée en parking, affiche complet. C'est là que Rosine Bonnaud a travaillé pendant de nombreuses années avant de prendre sa retraite. Il n'est pas rare de voir les quelques 80 tables occupées, soit plus de 300 personnes qui jouent dans une atmosphère studieuse, sous l'œil du président Bernard Finger, également arbitre national.

Cette maison du Bridge, c'est sa fierté ! Il en a négocié l'achat en 1995, lors de sa première présidence, et initié par là-même, la politique qui sera celle de tous les comités. Ancien professeur, Bernard Finger se passionne toujours pour la jeunesse et la transmission. Ainsi, sous sa présidence, se sont développés les partenariats avec les établissements scolaires et les formations d'initiateurs de bridge. L'ancien Champion de France 1972 aime toujours la compétition et s'évertue à préparer la relève.

Tour des comités



cinq ans, rassemble à Rouen les plus grands voiliers du monde.

Que tous ceux qui pensent comme Isaac Newton que les hommes construisent trop de murs et pas assez de ponts, viennent en Haute-Normandie. Ils auront le choix des techniques et de l'esthétique en admirant les majestueux ponts de Normandie ou de Tancarville qui franchissent avec légèreté l'estuaire de la Seine.

UN VAISSEAU DE VERRE ET DE MÉTAL

Le Havre n'est pas loin avec ses industries et ses activités portuaires, mais l'estuaire est aussi une zone humide protégée, entre terre et mer, une réserve naturelle nationale. Ici, faune et flore vivent au rythme des marées et des divagations du fleuve. La Maison de l'Estuaire contribue d'ailleurs à faire connaître ce patrimoine aux scientifiques, aux touristes et, de plus en plus, aux habitants de Haute-Normandie.

Arrêtez-vous au Havre, ville bombardée à la fin de la Seconde Guerre mondiale, qui a su renaître de ses cendres. L'architecte Auguste Perret, surnommé le poète du béton, a réinventé une ville moderne, aérée, harmonieuse, inscrite à ce titre au Patrimoine Mondial de l'UNESCO. Partez à l'abordage du MuMa (Musée d'Art Contemporain André Malraux) un vaisseau de verre et de métal ouvert sur la mer. Vous y admirerez une des plus belles collections de peintres impressionnistes. Faites une escale devant le « Volcan », monument que l'on doit à l'architecte brésilien Oscar Niemeyer, que les Havrais ont rebaptisé « pot de yaourt », enfin suivez le capitaine pour une balade sur le port et les quais. Un port d'où sont partis les plus beaux paquebots transatlantiques battant pavillon français comme le Normandie en 1935 ou le France dans les années 60. Mais la nostalgie n'est pas de mise dans le plus grand port de l'ouest de l'Europe, le premier pour le trafic de porte-conteneurs. Qu'il s'agisse de trafic commercial ou de départ en croisières, à bord des bateaux qui quittent le port, les passagers peuvent apercevoir ces hautes falaises blanches caractéristiques de la côte d'Albâtre qui longe le pays de Caux. Aiguilles creuses à Etretat ou murs de cal-



Perig



Rrannbow



vyskozilova

LE « VOLCAN » D'OSCAR NIEMEYER AU HAVRE.

caires battus par les flots, chacune à sa manière, elles abritent des stations balnéaires au charme parfois désuet où les villégiatures estivales du 19^{ème} siècle ont laissé de belles villas et châteaux. Qu'ils soient Hauts-Normands de naissance comme Patrice, Rosine, Bernard ou Alexandre ou de cœur comme François, tous semblent imprégnés de l'esprit des lieux et unanimes pour chanter les charmes de leur pays. Ici, pas de « p'têt ben qu'oui, p'têt ben qu'on », nos amis bridgeurs ont voulu démentir la légende tenace de l'indécision normande. Ils aiment clairement leur région. ■



Bent123



Tamara Kulkova

TOURNOIS RÉGIONAUX

2 MARS

- LIONS CLUB SONGEONS. À GOURNAY.

AVRIL/MAI

- SOTTEVILLE LES ROUEN.

1^{ER} MAI

- YVETOT.

8 MAI

- TOURNOI DE PRINTEMPS DE L'AIGLE.

18 MAI

- ROTARY FÉCAMP/YVETOT.

29 MAI

- TOURNOI DE L'ASCENSION DE SAINT-ROMAIN DE COLBOSC.

9 JUIN

- VIRADE DE L'ESPOIR ANET.

14 JUIN

- MONT-SAINT-AIGNAN.

21 JUIN

- TOURNOI DE L'AMITIÉ (X4) À LA MAISON DU BRIDGE.

28 JUIN

- COUPE D'ÉTÉ EN TRIPLETTES À LA MAISON DU BRIDGE.

5 JUILLET

- PETITES DALLES.

24 AOÛT

- FÉCAMP.



BRIDGEZ VOUS BIEN... JOUÉ !

Contrat rempli. Partout en France l'opération « Bridgez vous bien » lancée par la Fédération s'est soldée par un franc succès. Dans les galeries commerciales à Boulogne-sur-Mer, au pied du château de Versailles, sur les marchés à Châteaumeillant, à Antony, aux forums des associations de Nîmes, Saint-Chamond, Tournefeuille, Colombes, Buis-les-Baronnies, sur les quais du Rhône à Lyon, les bridgeurs ont répondu présent. Démonstrations ou tournois « Bridgez ensemble » dans 700 clubs. La campagne publicitaire télévisée a porté ses premiers fruits. Les nouveaux licenciés se comptent par centaines. Les chiffres définitifs seront publiés à la clôture de la saison.

**MERCI À TOUS POUR CETTE EXCEPTIONNELLE MOBILISATION.
RENDEZ-VOUS TRÈS VITE POUR LA SAISON 2
DE « BRIDGEZ VOUS BIEN ! »**

Tour des comités



DOMINIQUE HIRTZ LE GOÛT DE LA TRANSMISSION



Depuis plus de vingt ans, le club de Garches compte parmi ses rangs un membre pas comme les autres. Dominique Hirtz a vécu plusieurs vies et laisse là où il passe l'image d'un homme passionné et généreux. Cet ancien pilote automobile reconverti dans le bridge a petit à petit délaissé les tables parisiennes pour devenir animateur dans les Hauts-de-Seine. C'est à Garches qu'il a posé ses valises. Il aime la convivialité du club et l'amitié qui se tisse rapidement entre les partenaires. Entre les cours et l'arbitrage de tournois, Dominique Hirtz ne s'ennuie pas et s'offre même le luxe d'accéder à la première série nationale ! Cette passion du jeu, c'est aux plus jeunes qu'il veut la transmettre : « *C'est difficile de faire changer les mentalités sur le bridge, toujours perçu comme un sport vieillissant. Le bridge scolaire joue un rôle très important. Internet a simplifié les choses mais a aussi affaibli la dimension sociale du bridge, c'est dommage !* ». À 64 ans, Dominique Hirtz a des projets plein la tête. S'il rejette toute ambition personnelle – « *Je vous rassure, je n'ai aucun espoir d'aller en équipe de France !* » - il a en revanche des idées pour son club. Consolider le bridge comme lien social, renforcer la convivialité en organisant des événements fédérateurs, approfondir les initiatives de bridge caritatif... Ce dernier aspect tient particulièrement à cœur à Dominique Hirtz. Longtemps animateur du festival de bridge des Restos du Cœur, il s'occupe désormais du tournoi de la Ligue contre le cancer qui réunit 60 tables le temps d'une journée de solidarité. Sa générosité et son dévouement sont salués par tous et Patrick Grenthe, le président de la Fédération, rend hommage à « *un très bon bridgeur avec de la classe, de la gentillesse et de la modestie* ». ■

VU !

CHAMPAGNE



TOUS LES MEMBRES DU COMITÉ ont retroussé leurs manches à l'occasion de la rénovation du bar de la Maison du bridge. Au programme de ces travaux : coups de pinceau, coups de main en plomberie et en électricité et surtout bonne humeur communicative des bénévoles. Chacun a mis du cœur à l'ouvrage pour donner un coup de jeune au bar, lieu de rencontre indispensable.

CBOME



UN NOUVEAU PRÉSIDENT POUR LE COMITÉ. Jean-Jacques Merret a succédé à Pierre Chavannaz, brutalement décédé en juillet dernier. Déjà secrétaire général, la continuité est donc assurée par le nouveau président qui veut poursuivre les projets en cours et notamment stopper la baisse des effectifs dont son prédécesseur avait fait son cheval de bataille.

LORRAINE



CÉDRIC LORENZINI dont chacun connaît le brillant palmarès, a organisé sur ses terres un stage de bridge fort apprécié par les membres du club de Thionville. Le jeune homme a rendu accessible aux participants des modules assez complexes grâce à une pédagogie très claire. Les stagiaires étaient unanimes et attendent la prochaine édition avec impatience !

3 QUESTIONS

à Claude Legras

à l'occasion du 40^{ème} anniversaire
du comité du Hurepoix



1

COMMENT EST NÉ LE COMITÉ ?

Dans les années soixante, le bridge était encore très élitiste et se jouait essentiellement à Paris. Difficile pour les Franciliens de se déplacer lors des tournois et des compétitions. Devant ce problème, la Fédération a décidé de créer des districts autour de Paris pour que les gens ne jouent pas trop loin de chez eux. Fort du succès de cette décentralisation, l'ancien « district Sud » est donc devenu le comité du Hurepoix. Un nom médiéval qui n'a pas manqué de susciter l'étonnement à l'époque mais qui nous correspond parfaitement !

2

QUELLE A ÉTÉ VOTRE ACTION ?

Dès la naissance du comité, j'ai intégré l'équipe d'animateurs et contribué à rédiger les statuts. C'était la grande époque, on était une bande de copains ! J'ai été secrétaire général puis président pendant sept ans. J'ai développé la communication, un aspect qui me passionne. Le développement du bridge me tient également à cœur. J'ai quitté la tête du comité mais n'ai jamais cessé d'y participer activement. Je suis un homme de terrain avant tout et j'aime donner des coups de main !

3

40 ANS APRÈS SA FONDATION, QUEL EST LE BILAN DU COMITÉ ET QUELS SONT SES PROJETS POUR L'AVENIR ?

Le comité du Hurepoix est reconnu pour sa convivialité et la dimension sociale du bridge qu'il véhicule. Les nombreuses fêtes, pots, barbecues ont fait sa réputation ! Pourvu que ça dure ! Je crois au bridge scolaire qui nous a fait un bien fou, il faut poursuivre dans cette direction. La communication sera un pilier essentiel dans les années à venir : il faut veiller à préserver l'image de marque de ce jeu que nous aimons !

DROIT DE RÉPONSE

« Adhérente du Cercle du commerce de Sète, j'ai été profondément choquée par le ton de l'article : Régime retraite... tous les goûts. Je ne suis ni muette, ni veuve, mais je suis une femme et je me sens concernée par le ton méprisant et misogyne de cet article... Je me fais l'interprète de l'indignation de la majorité des femmes du Cercle, après avoir entendu les commentaires émis sur cet article. Les femmes tout autant que les hommes fréquentent le club pour jouer au bridge et non pour pérorer ! »

Christine FABREGUE

L'As de Trèfle répond :

Désolé que vous ayez perçu dans cet article un « ton méprisant et misogyne ». Le bridge constitue-t-il une activité si sérieuse qu'il ne puisse prêter à sourire ?



VOS SÉJOURS BRIDGE 2014

AVEC THIERRY ROUFFET



en partenariat avec le Comité
d'Auvergne de Bridge



Sainte-Maxime Var
du 29/03 au 04/04/2014
389€/ pers. en pension complète

Obernai Bas-Rhin
du 11/05 au 17/05/2014
399€/ pers. en pension complète

Évian-les-Bains Haute-Savoie
du 15/06 au 21/06/2014
399€/ pers. en pension complète

Valençay l'Indre
du 24/08 au 30/08/2014
Séjour tous niveaux avec module spécial
débutant.
478€/ pers. en pension complète

Lège-Cap-Ferret Gironde
du 27/09 au 03/10/2014
399€/ pers. en pension complète

Chaque jour, atelier enchères,
jeu de la carte et tournois homologués.
Forfait cours et tournois : 130 €/ pers.
(à régler sur place).

Renseignements Bridge :
Hubert Dupont 06 13 53 66 74
hub.dupont@neuf.fr

vfvillages.fr

Renseignements & Réservations
► N° Indigo 0 825 003 211
0,15 €/min depuis un poste fixe

VVF Villages, association de tourisme immatriculée IM063 110010.
Siège social : 33 rue Eugène Gilbert - 63038 Clermont-Ferrand cedex 1.

Réf. 1310-3718

ENCHÈRES À DEUX LE DRURY

> PAR JEAN-PIERRE
DESMOULINS

Votre partenaire ouvre de 1♥ ou 1♠ en 3^{ème} ou 4^{ème} position et votre adversaire de droite passe. Ayant passé d'entrée, vos changements de couleur sont non forçant et l'utilisation du 2SA fitté (11-12 HLD avec trois atouts) serait dangereuse face à une ouverture pouvant ne comporter que 8 H : elle imposerait en effet de jouer au palier de 3 sans posséder neuf atouts. De cette difficulté pour le répondant d'exprimer en toute sécurité le fit dans une main propositionnelle est née la convention du 2♣ Drury.

Quand doit-on utiliser le 2♣ Drury ?

Le répondant emploiera le Drury avec ces trois types de mains :

- > **Trois atouts** et plus de 11 HLD.
 - ♠ AD2 ♥ RD4 ♦ 109532 ♣ 93 face à l'ouverture de 1♥ ou 1♠.
- > **Quatre atouts** dans un jeu régulier et plus de 11 HLD.
 - ♠ R942 ♥ A5 ♦ R1072 ♣ 742 face à l'ouverture de 1♠.
- > **Six belles cartes à Trèfle** et 11-12 HL.
 - ♠ 32 ♥ R4 ♦ 952 ♣ ADV862 face à l'ouverture de 1♥ ou 1♠.

Les réponses au Drury

Deux types de réponses sont à distinguer.

- > **2♦ : réponse artificielle et ambiguë**, faite avec les mains suivantes :
 - . une ouverture faible (moins de 13 HL),
 - . une main régulière de 12-14 H,
 - . un bicolore comportant des Carreaux (à l'exception du 5-5 fort qui se décrit par 3♦),
 - . un bicolore comportant des Trèfles, de moins de 18 HL.
- > **Les autres réponses promettent l'ouverture. Elles sont naturelles et forçant un tour.** Les seules différences par rapport à une réponse naturelle de 2♣ étant les suivantes :
 - . la répétition simple de la majeure promet six cartes,
 - . 1♥/♠ - 2♣ - 3♣ montre quatre cartes à Trèfle et plus de 18 HL (bicolore cher).

Comment poursuivre ?

Sur une redemande de l'ouvreur à 2♦, le répondant n'a aucune certitude quant à la valeur du jeu de son partenaire.

Il fittera **au palier de 2 avec trois atouts, au palier de 3 avec quatre atouts**

et il enchérira **3♣ avec six cartes dans la couleur** sans fit.

Sur les autres redemandes, il agira naturellement.

Les inférences du Drury : fits directs et réponse de 1SA

L'adoption du Drury a deux inférences importantes.

- > **Les fits directs dénie 11 HLD.**
 - En particulier, le soutien à saut sera à tendance barrage :
 - ♠ A1062 ♥ 2 ♦ V9753 ♣ 962 correspond à un soutien typique à 3♣ de l'ouverture de 1♠ en troisième ou quatrième position.
- > La réponse de 1SA montre de **6 à 11 HL sans fit.**

À VOUS DE JOUER !

1

♠ 82
♥ AD4
♦ RD1085
♣ 862

S	O	N	E
-	-	1♥	-
?			

2

♠ 4
♥ RD5
♦ A9652
♣ D972

S	O	N	E
-	-	1♠	-
?			

3

♠ 4
♥ R93
♦ D82
♣ RD10963

S	O	N	E
-	-	1♠	-
?			

4

♠ 762
♥ ARV82
♦ 8
♣ A972

S	O	N	E
1♥	-	-	-
?	-	2♣	-

À VOUS DE JOUER !

5

♠ AR962
♥ RDV83
♦ 4
♣ A9

S	O	N	E
1♠ ?	-	- 2♣	-

6

♠ ARV93
♥ V1093
♦ 3
♣ 962

S	O	N	E
1♠ ?	-	- 2♣	-

7

♠ 2
♥ RD4
♦ A765
♣ V10975

S	O	N	E
- 2♣ ?	-	1♥ 2♦	-

8

♠ 2
♥ R95
♦ 1073
♣ AD10953

S	O	N	E
- 2♣ ?	-	1♠ 2♥	-

SOLUTIONS

1 2♣ : attention, une réponse de 2SA risquerait de vous entraîner trop haut sans certitude sur la valeur de l'ouverture de votre partenaire, et 2♦ serait non forcing et dénierait le fit. Utilisez donc le Drury avec cette main fittée de 13 HLD.

La main de Nord : ♠ A743 ♥ RV1093 ♦ 2♣ D94

2 1SA : répondre 2♦ de manière non forcing avec une couleur aussi laide et seulement cinquième ne convient pas. Contentez-vous de 1SA, qui peut provenir de mains de 11 H dans cette situation.

La main de Nord : ♠ RD1083 ♥ A97 ♦ 73♣ 863

3 2♣ : vous avez trop de jeu pour vous contenter d'une réponse de 1SA. Vous devez utiliser le 2♣ Drury avec ce bel unicolore Trèfle de 11-12 HL.

La main de Nord : ♠ RV973 ♥ D10 ♦ A73♣ A42

4 2♦ : ne cédez pas à la tentation de « fitter » les Trèfles ! Une redemande à 3♣ serait un bicolore cher qui promettrait plus de 18 HL, il faut donc se contenter d'une redemande artificielle et ambiguë à 2♦.

La main de Nord : ♠ A103 ♥ D963 ♦ RV72♣ V4

5 3♥ : comme face à une réponse naturelle de 2♣, ce bicolore à saut promet un bicolore 5/5 à honneurs concentrés, et il est forcing de manche. Le répondant pourra ainsi juger la valeur de ses cartes en vue d'un éventuel chelem.

La main de Nord : ♠ 753 ♥ 92 ♦ RD1032♣ RDV

6 2♦ : les mains qui n'ont pas la valeur de l'ouverture transitent obligatoirement par la réponse ambiguë qu'est 2♦.

La main de Nord : ♠ D105 ♥ A752 ♦ RD74♣ 53

7 2♥ : avec seulement trois atouts, vous n'êtes pas en sécurité distributionnelle au palier de 3. Contentez-vous de l'enchère de 2♥, vous aurez montré vos trois cartes à Cœur et 11-12 HLD.

La main de Nord : ♠ V3 ♥ AV1063 ♦ 42♣ R643

8 3♣ : lorsque vous utilisez le Drury avec un bon unicolore Trèfle de 11-12 HL, il vous suffit de nommer la couleur au tour suivant.

La main de Nord : ♠ AD953 ♥ AV74 ♦ V2♣ V2

JEU DU DÉCLARANT JEUX D'IMPASSES

> PAR VINCENT
COMBEAU

Les jeux d'impasses concernent le déclarant à peu près dans toutes les donnes qu'il joue. Qu'il s'agisse de maniement de couleur pur, de communications nécessaires à leur élaboration, du choix entre deux manœuvres ou même de l'ordre dans lequel les tenter, les impasses sont partout présentes. Essayons d'en faire un petit inventaire.

♠ 854
♥ 9642
♦ A5
♣ D943

N	E
O	S

♠ AR3
♥ AR5
♦ 742
♣ AV102

Don. : S - Vuln. : Personne

S	O	N	E
1♣	-	1♥	-
2SA	-	3SA	-

Entame : Valet de Pique.
Nord, du haut de ses 6 points H, aurait pu s'abstenir d'annoncer 3SA. Mais en match par quatre, le jeu des primes vous pousse parfois à déclarer des manches très inférieures à 50%. Ici la réussite du contrat semble uniquement reposer sur la place du Roi de Trèfle. C'est vrai ! Encore faut-il être prévoyant. Le seul accès au mort est l'As de Carreau. Mais le faire suivre de la Dame de Trèfle serait une erreur. En admettant qu'elle remporte la levée, condition à considérer comme acquise, la répétition de l'impasse vous conduirait irrémédiablement dans la main de Sud et vous condamnerait dans le cas d'un Roi quatrième devenu imprenable. D'aucuns diront qu'il suffit de débloquer le 10 - ou le Valet - pour permettre de garder ensuite la main au mort par le 9. C'est négliger qu'il vous manque le 8... La bonne ligne consiste à présenter le 9 à la première levée. Plus rien ne peut alors vous arriver.
La main d'Est : ♠ D7 ♥ D73 ♦ RDV10 ♣ R876.

À VOUS DE JOUER !

1 ♠ 872
♥ A2
♦ ARD
♣ RD1087

N	E
O	S

♠ AD10
♥ V5
♦ V9872
♣ V65

Don. : S - Vuln. : Personne

S	O	N	E
1SA	-	1♣	-
		3SA	

Entame : Roi de Cœur pour l'As du mort et le 6 d'Est.
Sud aurait pu répondre 1♥ mais l'enchère de 1SA (8-10 H) reflète mieux le potentiel de sa main. Bien entendu Ouest entame Cœur, couleur où votre camp ne détient que quatre cartes. Faut-il vraiment affranchir les Trèfles ?

2 ♠ D9852
♥ D64
♦ AD4
♣ R6

N	E
O	S

♠ ARV42
♥ A5
♦ 105
♣ A842

Don. : S - Vuln. : Personne

S	O	N	E
1♠	-	2♦	-
3♣	-	3♠	-
4♥	-	4SA	-
5♦	-	5SA	-
6♣	-	6♠	-

Entame : Dame de Trèfle.
Sud peut facilement réaliser 11 plis grâce à 5 levées d'atouts naturelles, un Cœur, un Carreau, deux Trèfles, et deux coupes au mort. La 12^{ème} devra provenir d'une impasse à Carreau... ou à Cœur.

3 ♠ 963
♥ AR10
♦ RV62
♣ 542

N	E
O	S

♠ AR
♥ DV2
♦ D53
♣ A9876

Don. : S - Vuln. : Personne

S	O	N	E
1SA	-	3SA	

Entame : 5 de Pique.
Est fournit le Valet de Pique. Quelle est la bonne ligne de jeu ?

4 ♠ 865
♥ R109
♦ D864
♣ R52

N	E
O	S

♠ ADV10
♥ ADV84
♦ A73
♣ 8

Don. : S - Vuln. : Personne

S	O	N	E
1♥	-	2♥	-
4♥			

Entame : Valet de Trèfle.
Ouest fait la première levée, son partenaire fournissant le 6 de Trèfle. Il continue du 10 de Trèfle pour un petit du mort et le 3 d'Est. Il est temps de réfléchir avant qu'il ne soit trop tard.

À VOUS DE JOUER !

5

♠ ADV
♥ R872
♦ 872
♣ 652

N		
O	E	
	S	

♠ 6
♥ AD9543
♦ A94
♣ RD4

Don. : S - Vuln. : Personne

S	O	N	E
1♥	-	3♥	-
4♥			

Entame : Dame de Carreau.
Vous allez rire mais il suffit de faire dix levées sans en perdre... quatre.

6

♠ 95
♥ D 109
♦ AV542
♣ R76

N		
O	E	
	S	

♠ R4
♥ AV83
♦ R63
♣ AD92

Don. : S - Vuln. : Personne

S	O	N	E
1SA	-	3SA	

Entame : 6 de Pique.
Vous prenez le 10 de Pique d'Est du Roi. Comme pour la donne N°1, rendre la main serait éliminatoire. Et vous avez le choix entre deux impasses...

SOLUTIONS

1 La répartition la plus amicale des Cœurs adverses est 5/4, cas dans lequel le flanc disposera de quatre plis dès qu'il prendra la main par l'As de Trèfle. Jouer Trèfle condamnerait donc à la chute. Si l'on abandonne l'exploitation des Trèfles, il ne reste que les Piques. Les deux levées manquantes viendront du bon placement du Roi et du Valet de Pique en commençant par l'impasse contre l'honneur de rang le plus faible. Les chances de réussite ne sont que de 25%. C'est peu mais c'est mieux que zéro. Sud prend donc l'entame Cœur de l'As puis joue Pique vers le 10. En cas de succès, il débloque les trois Carreaux du mort et joue Pique vers la Dame. Main d'Est : ♠ RV53 ♥ 7643 ♦ 543 ♣ A2

2 Deux impasses peuvent chacune procurer la levée manquante. L'impasse à Cœur, consistant à jouer petit vers la Dame du mort, est dite « indirecte », car même en cas de succès, c'est-à-dire si le Roi est en Ouest, elle permet à ce dernier de prendre la main. Ce qui n'est pas le cas de l'impasse « directe », représentée ici par les Carreaux, où, en cas de réussite, c'est-à-dire du Roi de Carreau en Ouest, la défense n'aura pas l'occasion de prendre la main. Imaginons qu'après avoir capturé les atouts, vous jouiez Cœur vers la Dame et le Roi d'Est. La manœuvre a échoué mais il vous reste encore l'impasse au Roi de Carreau pour vous « refaire ». Il est important de noter que l'inverse ne serait pas vrai. Si vous commenciez par l'impasse Carreau et que celle-ci échouait, vous ne pourriez plus vous rabattre sur les Cœurs. Pour cumuler vos chances, il faut donc commencer par l'impasse indirecte à Cœur.

3 Un partage 3/2 des Trèfles permettrait d'y développer deux des trois levées manquantes, le reste provenant des Carreaux. Mais cette ligne ne peut aboutir. En effet, l'affranchissement des Trèfles nécessite de rendre deux fois la main à la défense qui aurait alors le temps d'affranchir au moins deux Piques et se trouver à la tête de cinq levées avec l'As de Carreau. Comme vous ne pouvez rendre la main qu'une seule fois, les Carreaux représentent votre unique chance. Pour y réaliser trois levées, la meilleure ligne consiste à jouer successivement vers le Roi puis le Valet, manœuvre permettant de bénéficier d'un partage 3-3 mais aussi d'un éventuel As second en Ouest.

Main d'Ouest : ♠ D10754 ♥ 9843 ♦ A7 ♣ V3

4 Si vous avez coupé le second Trèfle d'un petit atout, c'est chuté ! La réussite de l'impasse au Roi de Pique suffit à votre bonheur mais encore faut-il ménager au mort suffisamment de remontées si trois impasses s'imposent (Roi quatrième en Est). Elles vous tendent les bras sous la forme du Roi, du 10 et du 9 de Cœur, à condition d'avoir coupé le second tour de Trèfle du Valet de Cœur au moins. Donc Trèfle coupé du Valet de Cœur, puis 4 de Cœur pour le 9, première impasse Pique, 8 de Cœur pour le 10, deuxième impasse Pique, Dame de Cœur pour le Roi, troisième impasse Pique et capture du dernier atout. Si le Roi de Pique vous trahit il restera la possibilité d'une alliance avec le Roi de Carreau. Main d'Est : ♠ R743 ♥ 52 ♦ R105 ♣ AD63

5 L'entame Carreau, que vous preniez au premier ou au second tour, affranchit deux levées d'honneur à la défense. Après avoir pris de l'As, il est légitime de donner deux tours d'atout. Ensuite une ligne très simple permet d'assurer le coup. Elle consiste à jouer l'As de Pique suivi de la Dame ou du Valet. Si Est couvre du Roi, vous coupez, rentrez au mort à Cœur et défaussez un Carreau sur le Pique affranchi. Si Est ne couvre pas, défaussez paisiblement un Carreau. Vous ne perdrez pas plus d'un Pique, un Carreau et un Trèfle. Vérifiez-vous-même.

6 Il n'est pas question de rendre la main aux adversaires qui seraient en mesure de réaliser un minimum de quatre levées de Pique. Deux impasses vous donnent une chance de vous en sortir : celle au Roi de Cœur et celle à la Dame de Carreau. Le problème est que vous ne pouvez les tenter successivement, l'échec de la première entraînant une chute immédiate. Pourquoi ne pas essayer de combiner vos chances ? Expliquons-nous. Si vous choisissez l'impasse à Cœur, rien ne vous empêche de tirer l'As et le Roi de Carreau au préalable. Si la Dame de Carreau est seconde, le contrat est dans la poche et si elle ne tombe pas, on s'en remettra à l'impasse Cœur. Que dire de l'alternative, à savoir tirer l'As de Cœur avant de tenter l'impasse à la Dame de Carreau ? Elle serait couronnée de succès si le Roi de Cœur était... sec. Or, un Roi sec quand il manque six cartes est beaucoup moins probable qu'une Dame seconde quand il en manque cinq !

LES ENTAMES

ENTAMER après une ouverture de 4♥ ou de 4♠ de votre adversaire de droite

> PAR FRÉDÉRIC VOLCKER

Il est toujours délicat d'entamer après une séquence courte et peu précise des adversaires.

Imaginez, en effet, que vous deviez entamer après une séquence descriptive du style :

S	O	N	E
1♦	-	1♥	-
1♠	-	4♠	-

Vous connaissez beaucoup de choses : les adversaires possèdent un atout huitième réparti 4-4, le futur mort a au moins quatre Cœurs, le déclarant détient au moins quatre Carreaux et n'a pas quatre Cœurs. Toutes ces informations ont beaucoup d'influence sur le choix de votre entame. En revanche, vous disposez de bien peu d'éléments quand votre adversaire de droite ouvre en barrage de 4♥ ou 4♠ et conclut les enchères du même coup. Que savez-vous des jeux adverses ?

Le déclarant : il devrait détenir 8 cartes dans la couleur annoncée et un jeu d'une relative faiblesse, avec peu d'honneurs extérieurs à l'atout.

Le mort : on ne sait strictement rien de son jeu... mais on peut essayer d'émettre des hypothèses. Il est probablement court dans la couleur d'atout et pourrait tout à fait détenir une voire deux couleurs productrices de levées...

C'est pour cette raison qu'il est judicieux d'entamer de manière assez agressive après une séquence de ce genre...

À VOUS DE JOUER !

1 ♠ V9852 ♥ V83 ♦ V83 ♣ A7	<table border="1"> <thead> <tr> <th>S</th> <th>O</th> <th>N</th> <th>E</th> </tr> </thead> <tbody> <tr> <td>-</td> <td>-</td> <td>-</td> <td>4♥</td> </tr> </tbody> </table>	S	O	N	E	-	-	-	4♥	2 ♠ 10852 ♥ 963 ♦ DV108 ♣ A8	<table border="1"> <thead> <tr> <th>S</th> <th>O</th> <th>N</th> <th>E</th> </tr> </thead> <tbody> <tr> <td>-</td> <td>-</td> <td>-</td> <td>4♥</td> </tr> </tbody> </table>	S	O	N	E	-	-	-	4♥
S	O	N	E																
-	-	-	4♥																
S	O	N	E																
-	-	-	4♥																
3 ♠ D852 ♥ 1053 ♦ 95 ♣ D875	<table border="1"> <thead> <tr> <th>S</th> <th>O</th> <th>N</th> <th>E</th> </tr> </thead> <tbody> <tr> <td>-</td> <td>-</td> <td>-</td> <td>4♥</td> </tr> </tbody> </table>	S	O	N	E	-	-	-	4♥	4 ♠ RV85 ♥ 82 ♦ 852 ♣ AD82	<table border="1"> <thead> <tr> <th>S</th> <th>O</th> <th>N</th> <th>E</th> </tr> </thead> <tbody> <tr> <td>-</td> <td>-</td> <td>-</td> <td>4♥</td> </tr> </tbody> </table>	S	O	N	E	-	-	-	4♥
S	O	N	E																
-	-	-	4♥																
S	O	N	E																
-	-	-	4♥																

SOLUTIONS

1 As de Trèfle. En poursuivant un double objectif : si vous trouvez le Roi de Trèfle en face, vous pouvez espérer bien vite trois levées : deux levées d'honneur et une levée d'atout, en coupe ou promotion d'atout grâce à votre Valet troisième. Sinon, vous saurez sans doute quoi rejouer à la vue du mort...

2 Dame de Carreau. Le contexte est bien différent de la donne n°1. Vous avez une entame agréable à Carreau, restez calme et entamez de votre belle tête de séquence. À la vue du mort, si vous gardez la main, vous pourrez toujours vous orienter vers une coupe à Trèfle...

3 9 de Carreau. Avec une main aussi faible et pas d'entame évidente, la meilleure chance de valoriser votre jeu est de tenter de prendre une coupe à Carreau. L'entame est moins dangereuse que d'habitude à cause de la faiblesse supposée du déclarant. Et les entames noires sous vos Dames quatrième pourraient mal tomber...

4 8 de Pique. En excluant l'entame dans As-Dame de Trèfle, il vous reste à choisir entre vos trois petits Carreaux (entame a priori la moins dangereuse... mais est-ce vraiment sûr ?) et votre fourchette Roi-Valet de Pique. Donnez la préférence à l'entame agressive, dans l'optique d'encaisser ou d'affranchir rapidement des plis dans cette couleur avant que l'adversaire ne profite des beaux Carreaux du mort...

LE QUIZ

> PAR PHILIPPE CRONIER

Vérifiez votre technique... Comme à la table, voici des problèmes d'enchères, d'entames, un coup à jouer en face du mort et un contrat à faire chuter. Pas de thème, pas d'indications... Vous pouvez vous en sortir quand même !

Tournez la page pour les réponses et amusez-vous bien !

ENCHÈRES

1 ♠ 3 ♥ D10954 ♦ D8732 ♣ 104	<table border="1"> <tr><th>S</th><th>O</th><th>N</th><th>E</th></tr> <tr><td>?</td><td></td><td>1♥</td><td>-</td></tr> </table>	S	O	N	E	?		1♥	-	2 ♠ A10853 ♥ ARV3 ♦ V54 ♣ 6	<table border="1"> <tr><th>S</th><th>O</th><th>N</th><th>E</th></tr> <tr><td>?</td><td></td><td></td><td>1♣</td></tr> </table>	S	O	N	E	?			1♣	3 ♠ R5 ♥ 1074 ♦ AD86 ♣ RV104	<table border="1"> <tr><th>S</th><th>O</th><th>N</th><th>E</th></tr> <tr><td>2♣</td><td>-</td><td>1♠</td><td>-</td></tr> <tr><td>?</td><td></td><td>3♣</td><td>-</td></tr> </table>	S	O	N	E	2♣	-	1♠	-	?		3♣	-								
S	O	N	E																																						
?		1♥	-																																						
S	O	N	E																																						
?			1♣																																						
S	O	N	E																																						
2♣	-	1♠	-																																						
?		3♣	-																																						
4 ♠ AV1053 ♥ 104 ♦ AD96 ♣ R2	<table border="1"> <tr><th>S</th><th>O</th><th>N</th><th>E</th></tr> <tr><td>1♠</td><td>X</td><td>XX</td><td>2♣</td></tr> <tr><td>?</td><td></td><td></td><td></td></tr> </table>	S	O	N	E	1♠	X	XX	2♣	?				5 ♠ AV983 ♥ V74 ♦ RD6 ♣ V3	<table border="1"> <tr><th>S</th><th>O</th><th>N</th><th>E</th></tr> <tr><td>1♠</td><td>-</td><td>2♥</td><td>-</td></tr> <tr><td>?</td><td></td><td></td><td></td></tr> </table>	S	O	N	E	1♠	-	2♥	-	?				6 ♠ R5 ♥ AV1083 ♦ AD6 ♣ 1085	<table border="1"> <tr><th>S</th><th>O</th><th>N</th><th>E</th></tr> <tr><td>1♥</td><td>-</td><td>1SA</td><td>-</td></tr> <tr><td>?</td><td></td><td></td><td></td></tr> </table>	S	O	N	E	1♥	-	1SA	-	?			
S	O	N	E																																						
1♠	X	XX	2♣																																						
?																																									
S	O	N	E																																						
1♠	-	2♥	-																																						
?																																									
S	O	N	E																																						
1♥	-	1SA	-																																						
?																																									
7 ♠ R74 ♥ R102 ♦ V74 ♣ 8543	<table border="1"> <tr><th>S</th><th>O</th><th>N</th><th>E</th></tr> <tr><td>1SA</td><td>-</td><td>1♦</td><td>-</td></tr> <tr><td>?</td><td></td><td>2SA</td><td>-</td></tr> </table>	S	O	N	E	1SA	-	1♦	-	?		2SA	-	8 ♠ AD873 ♥ R4 ♦ AV5 ♣ 1073	<table border="1"> <tr><th>S</th><th>O</th><th>N</th><th>E</th></tr> <tr><td>1♠</td><td>X</td><td>3♠</td><td>1♣</td></tr> <tr><td>?</td><td></td><td></td><td></td></tr> </table>	S	O	N	E	1♠	X	3♠	1♣	?				9 ♠ R107432 ♥ A104 ♦ 72 ♣ R5	<table border="1"> <tr><th>S</th><th>O</th><th>N</th><th>E</th></tr> <tr><td>1♠</td><td>-</td><td>1♣</td><td>-</td></tr> <tr><td>?</td><td></td><td>3♠</td><td>-</td></tr> </table>	S	O	N	E	1♠	-	1♣	-	?		3♠	-
S	O	N	E																																						
1SA	-	1♦	-																																						
?		2SA	-																																						
S	O	N	E																																						
1♠	X	3♠	1♣																																						
?																																									
S	O	N	E																																						
1♠	-	1♣	-																																						
?		3♠	-																																						

ENTAMES

10 Quelle est votre entame avec les mains suivantes ?

<table border="1"> <tr><th>S</th><th>O</th><th>N</th><th>E</th></tr> <tr><td>1SA</td><td>-</td><td>2♣</td><td>-</td></tr> <tr><td>2♥</td><td>-</td><td>3SA</td><td>-</td></tr> </table>	S	O	N	E	1SA	-	2♣	-	2♥	-	3SA	-	A ♠ V1053 ♥ R5 ♦ D943 ♣ D104	B ♠ 85 ♥ D104 ♦ V972 ♣ A873	C ♠ V83 ♥ AV42 ♦ 974 ♣ 975	D ♠ V6 ♥ 7 ♦ D8743 ♣ A10742
S	O	N	E													
1SA	-	2♣	-													
2♥	-	3SA	-													

JEU DE LA CARTE en face du mort

11

♠ 932
 ♥ 543
 ♦ 876
 ♣ 9876

Don. : S - Vuln. : Personne

S	O	N	E
2♦	-	2♥	-
2♠	-	2SA	-
3SA	-	4♠	-

N	
O	E
S	

♠ ADV106
 ♥ 76
 ♦ ARD
 ♣ ARD

Ouest entame du Roi de Cœur et rejoue Cœur pour l'As d'Est qui continue la couleur. C'est à vous.

JEU DE LA CARTE en défense

12

♠ R5
 ♥ DV107
 ♦ RV1053
 ♣ 32

Don. : S - Vuln. : Personne

S	O	N	E
1SA	-	2♣	-
2♥	-	4♥	-

N	
O	E
S	

♠ DV6
 ♥ 84
 ♦ AD94
 ♣ D984

Votre partenaire entame du 2 de Carreau, vous prenez le Valet du mort de la Dame. Et maintenant ?

SOLUTIONS DES ENCHÈRES

1 ♠ 3 ♥ D10954 ♦ D8732 ♣ 104	<table border="1"> <thead> <tr><th>S</th><th>O</th><th>N</th><th>E</th></tr> </thead> <tbody> <tr><td></td><td></td><td>1♥</td><td>-</td></tr> <tr><td>4♥</td><td></td><td></td><td></td></tr> </tbody> </table>	S	O	N	E			1♥	-	4♥				2 ♠ A10853 ♥ ARV3 ♦ V54 ♣ 6	<table border="1"> <thead> <tr><th>S</th><th>O</th><th>N</th><th>E</th></tr> </thead> <tbody> <tr><td>1♠</td><td></td><td></td><td>1♣</td></tr> </tbody> </table>	S	O	N	E	1♠			1♣	3 ♠ R5 ♥ 1074 ♦ AD86 ♣ RV104	<table border="1"> <thead> <tr><th>S</th><th>O</th><th>N</th><th>E</th></tr> </thead> <tbody> <tr><td>2♣</td><td>-</td><td>1♠</td><td>-</td></tr> <tr><td>3♦</td><td></td><td></td><td>3♣</td></tr> </tbody> </table>	S	O	N	E	2♣	-	1♠	-	3♦			3♣				
S	O	N	E																																						
		1♥	-																																						
4♥																																									
S	O	N	E																																						
1♠			1♣																																						
S	O	N	E																																						
2♣	-	1♠	-																																						
3♦			3♣																																						
4 ♠ AV1053 ♥ 104 ♦ AD96 ♣ R2	<table border="1"> <thead> <tr><th>S</th><th>O</th><th>N</th><th>E</th></tr> </thead> <tbody> <tr><td>1♠</td><td>X</td><td>XX</td><td>2♣</td></tr> <tr><td>-</td><td></td><td></td><td></td></tr> </tbody> </table>	S	O	N	E	1♠	X	XX	2♣	-				5 ♠ AV983 ♥ V74 ♦ RD6 ♣ V3	<table border="1"> <thead> <tr><th>S</th><th>O</th><th>N</th><th>E</th></tr> </thead> <tbody> <tr><td>1♠</td><td>-</td><td>2♥</td><td>-</td></tr> <tr><td>2♠</td><td></td><td></td><td></td></tr> </tbody> </table>	S	O	N	E	1♠	-	2♥	-	2♠				6 ♠ R5 ♥ AV1083 ♦ AD6 ♣ 1085	<table border="1"> <thead> <tr><th>S</th><th>O</th><th>N</th><th>E</th></tr> </thead> <tbody> <tr><td>1♥</td><td>-</td><td>1SA</td><td>1♣</td></tr> <tr><td>2SA</td><td></td><td></td><td></td></tr> </tbody> </table>	S	O	N	E	1♥	-	1SA	1♣	2SA			
S	O	N	E																																						
1♠	X	XX	2♣																																						
-																																									
S	O	N	E																																						
1♠	-	2♥	-																																						
2♠																																									
S	O	N	E																																						
1♥	-	1SA	1♣																																						
2SA																																									
7 ♠ R74 ♥ R102 ♦ V74 ♣ 8543	<table border="1"> <thead> <tr><th>S</th><th>O</th><th>N</th><th>E</th></tr> </thead> <tbody> <tr><td>1SA</td><td>-</td><td>1♦</td><td>-</td></tr> <tr><td>3♦</td><td></td><td>2SA</td><td>-</td></tr> </tbody> </table>	S	O	N	E	1SA	-	1♦	-	3♦		2SA	-	8 ♠ AD873 ♥ R4 ♦ AV5 ♣ 1073	<table border="1"> <thead> <tr><th>S</th><th>O</th><th>N</th><th>E</th></tr> </thead> <tbody> <tr><td>1♠</td><td>X</td><td>3♠</td><td>1♣</td></tr> <tr><td>-</td><td></td><td></td><td></td></tr> </tbody> </table>	S	O	N	E	1♠	X	3♠	1♣	-				9 ♠ R107432 ♥ A104 ♦ 72 ♣ R5	<table border="1"> <thead> <tr><th>S</th><th>O</th><th>N</th><th>E</th></tr> </thead> <tbody> <tr><td>1♠</td><td>-</td><td>1♣</td><td>-</td></tr> <tr><td>4♣</td><td></td><td>3♠</td><td>-</td></tr> </tbody> </table>	S	O	N	E	1♠	-	1♣	-	4♣		3♠	-
S	O	N	E																																						
1SA	-	1♦	-																																						
3♦		2SA	-																																						
S	O	N	E																																						
1♠	X	3♠	1♣																																						
-																																									
S	O	N	E																																						
1♠	-	1♣	-																																						
4♣		3♠	-																																						

1 Le soutien de la majeure d'ouverture est un barrage. Ça tombe bien ! Avec cinq atouts et une distribution 5-5-2-1, vous avez tout ce qu'il faut pour gêner l'adversaire. **Sautez à 4♥.**

2 Si vous commencez par contrer, vous aurez les plus grandes difficultés à retrouver un éventuel fit 5 et 3 à Pique. Dites 1♠, vous annoncerez (peut-être) les Cœurs au tour suivant.

3 N'annoncez surtout pas 3SA avec trois petits Cœurs en face d'un ouvreure qui peut y être singleton. Dites 3♦ pour y montrer une force, vous ne garantissez pas cinq Trèfles pour autant.

4 Le surcontre de Nord garantit une nouvelle enchère de sa part. Vous seriez ravi s'il pouvait contrer 2♣, **passer** pour lui en laissant l'opportunité.

5 Malgré le fit, vous n'êtes pas certain de jouer la manche. Soutenir à 3♥ vous y contraindrait. Commencez par 2♠, vous donnerez le fit plus tard.

6 La réponse de 1SA à votre intervention montre de 8-9 à 12 points d'honneurs. La manche est donc possible, **proposez-la par 2SA.**

7 Attention, piège ! L'enchère de 2SA montre 16 ou 17 points, donc une distribution irrégulière car Nord n'a pas ouvert de 1SA. Précisément, il a le plus souvent un singleton à Trèfle avec cinq Carreaux. **Réfugiez-vous à 3♦** avant qu'il ne soit trop tard...

8 Êtes-vous bien conscient que **3♠ est un barrage**, indiquant au maximum 6 ou 7 points ? Si c'est le cas, vous n'avez même pas envisagé de reparler...

9 Votre main est superbe avec un fit dixième connu, le Roi de Trèfle en complément de l'ouverture et encore un As. Un chelem est très envisageable, en face de ♠ AV85 ♥ 5 ♦ AR4 ♣ DV643 par exemple. Explorez-le en annonçant 4♣, contrôle d'honneur dans l'ouverture.

SOLUTIONS DES ENTAMES

10 *Quelle est votre entame avec les mains suivantes ?*

S	O	N	E
1SA	-	2♣	-
2♥	-	3SA	-

A ♠ V1053
♥ R5
♦ D943
♣ D104

B ♠ 85
♥ D104
♦ V972
♣ A873

C ♠ V83
♥ AV42
♦ 974
♣ 975

D ♠ V6
♥ 7
♦ D8743
♣ A10742

A : 3 de Carreau. La séquence a indiqué quatre Cœurs chez l'ouvreure et donc quatre Piques au mort, qui a fait un Stayman sans les Cœurs. Tentez votre chance dans votre mineure quatrième.

B : 2 de Carreau. Entre vos deux mineures quatrièmes, préférez l'entame sous votre honneur de rang le moins élevé. Évitez les entames sous l'As quatrième !

C : 9 de Carreau. Pourquoi Carreau ? Votre partenaire n'a pas contré 2♣ et n'a donc pas cinq bons Trèfles. Et pourquoi pas cinq bons Carreaux ?

D : 4 de Trèfle. Avec deux couleurs cinquièmes, privilégiez la plus rapide et la plus facile à affranchir. Ici, vous pouvez faire les cinq premiers Trèfles.

SOLUTION DU JEU DE LA CARTE en face du mort

SOLUTION DU JEU DE LA CARTE en défense

11

♠ 932
 ♥ 543
 ♦ 876
 ♣ 9876

♠ R874
 ♥ RD102
 ♦ 932
 ♣ V2

N	E
O	S

♠ 5
 ♥ AV98
 ♦ V1054
 ♣ 10543

♠ ADV106
 ♥ 76
 ♦ ARD
 ♣ ARD

Don. : S - Vuln. : Personne

S	O	N	E
2♦	-	2♥	-
2♠	-	2SA	-
3SA	-	4♣	-

Ouest entame du Roi de Cœur et rejoue Cœur pour l'As d'Est qui continue la couleur. C'est à vous.

12

♠ R5
 ♥ DV107
 ♦ RV1053
 ♣ 32

♠ 109832
 ♥ 932
 ♦ 2
 ♣ R1076

N	E
O	S

♠ DV6
 ♥ 84
 ♦ AD94
 ♣ D984

♠ A74
 ♥ AR65
 ♦ 876
 ♣ AV5

Don. : S - Vuln. : Personne

S	O	N	E
1SA	-	2♣	-
2♥	-	4♥	-

Votre partenaire entame du 2 de Carreau, vous prenez le Valet du mort de la Dame. Et maintenant ?

11 Que voilà un bon contrat ! Vous semblez à même de réaliser aisément quatre Piques, trois Carreaux et trois Trèfles pour un bon total de dix levées. Que craignez-vous ? Uniquement un mauvais partage des atouts, en fait. La défense a commencé à vous raccourcir à l'entame. Après avoir coupé le troisième Cœur, il vous faut faire attention à ne pas être obligé de couper encore de la main longue si l'un des défenseurs possède le Roi de Pique quatrième. À cette fin, il vous suffit de jouer atout en conservant un atout au mort le plus tard possible. Commencez donc par jouer la Dame de Pique. Si Ouest prend, il ne peut rejouer Cœur sans vous permettre de couper au mort. Il laisse donc passer. Rejouez le Valet de Pique, le voilà confronté au même dilemme. S'il prend, il ne peut vous raccourcir. S'il laisse passer, encaissez votre As d'atout et jouez vos cartes maîtresses.

12 Il est bien évident que l'entame du 2 de Carreau de votre partenaire est un singleton. Voici déjà trois levées dans votre camp : la Dame de Carreau, l'As de Carreau et une coupe que vous pouvez lui donner. Si Ouest possède un As ou le Roi d'atout, le contrat va chuter tout de suite. Sinon, le fait de jouer trois fois Carreau aura affranchi deux levées au mort et vous risquez de ne plus pouvoir encaisser aucune levée. Le cas critique est celui où Ouest détient le Roi de Trèfle. Il faut affranchir votre levée à Trèfle avant que les Carreaux soient bons, mais vous avez quand même besoin de faire couper Ouest pour arriver à quatre levées. La solution ? Après la Dame de Carreau, rejouer le 4 (une petite pour suggérer un retour Trèfle) sans tirer l'As ! Ouest va couper, rejouer Trèfle, et vous encaisserez votre levée à Trèfle quand vous reprendrez la main à l'As de Carreau.



69 euros.

le Bridgeur

BERTHE - LÉBELY - LEBER

PAS À PAS EN ACTION ENFIN LE LOGICIEL !



BON DE COMMANDE

À envoyer à la boutique Le Bridgeur - 27 rue du Quatre-Septembre - 75002 Paris

M., Mme, MllePrénom

Adresse

Code postalVille

Tél.Email

Je commande.....exemplaire(s) de Pas à pas en action à 69€ l'unité.

Je joins un chèque de€ à l'ordre du Bridgeur.

Vous pouvez également acheter ce logiciel directement à la boutique (ouverte du lundi au samedi de 10h à 19h) sur présentation de ce bon ou par téléphone au 01 42 96 25 50.



www.lebridgeur.com



MAESTRO BRIDGE

Laissez-vous tenter, vous repartirez...



COLLECTION MAESTRO 2014

Chaque mois, Maestro Bridge organise un séjour de qualité où passion du bridge et plaisir du voyage sont réunis.



CUBA

1^{er}-12 février
Parque Central, 5*
Cayo Ensenachos, 5*
3 390 €

Enfin le beau voyage que vous avez tant désiré !



CRANS MONTANA

22-28 mars
L'Etrier, 4*
À partir de 890 €

Un panorama époustouflant, air pur et délicieuses spécialités du Valais.



EL JADIDA

22-29 avril
Mazagan Resort, 5* Luxe
1 490 €

Splendide hôtel réputé au Maroc pour son luxe. Une situation idéale entre océan et golph.



BIARRITZ-ANGLET

15-21 mai
Chiberta & Golf, 4*
890 €

Goûter l'art de vivre basque dans un des hôtels les plus chaleureux de la côte.



SORRENTE

23-30 mai
Parco Dei Principi, 5*
1 990 €

Une vue à couper le souffle sur le Vésuve, Naples et Capri. Toute la magie de la côte Amalfitaine !



CROISIÈRE ADRIATIQUE

2-9 juin
Bateau de luxe,
20 cabines doubles
À partir de 1 995 €

PRIVATISÉ
POUR VOUS

Goûtez le plaisir d'une croisière privilégiée !



CRÈTE

11-18 juin
Sensimar Royal Blue, 5*
1 295 €

Un hôtel d'une élégance folle ouvert sur la mer Égée. Le coup de foudre du Maestro !



SARDAIGNE

5-12 septembre
Matta Village, 4*
1 195 €

HÔTEL TOUT
À NOUS

Retour dans notre petit paradis au milieu des pins. Et quelle délicieuse cuisine italienne !



CORFOU

28 septembre-5 octobre
Marbella Beach, 5*
1 190 €

Une valeur sûre depuis 3 ans. Succombez à son charme, vous allez adorer !



CORSE DU SUD

6-12 octobre
Moby Dick, 4*
890 €

HÔTEL QUE
POUR NOUS

Après un premier séjour enchanteur, retour dans ce petit de paradis.



ESSAOUIRA

14-21 novembre
Médina Thalassa Sea, 5* Luxe
1 390 €

A deux pas de la Médina, jouissez d'une vraie thalasso et de la douceur marocaine !



LE PONANT

22-31 janvier 2015
Croisière d'exception
9 550 €/cabine

AFFRÉTÉ
PAR MAESTRO

10 jours raffinés et inoubliables au fil des Petites Antilles.

www.maestrobridge.fr

Bridge tous niveaux & partenariat assuré

Renseignements & réservation : Christine Lustin

01 83 64 62 99



bicoraven

CONCESSION

> PAR GÉRARD TISSOT

Concéder et Revendiquer, 2 verbes antinomiques qui pourtant font l'objet de la même analyse sous les textes de lois 69 à 71, dans le Code International du Bridge.

Lorsqu' un joueur « TABLE » c'est-à-dire « met ses cartes sur la table » c'est, indifféremment ou simultanément, pour une concession ou une revendication. « *Je vous abandonne telle(s) levée(s) et je fais le reste* ».

Quand vous faites une concession, vous indiquez que vous perdez une ou plusieurs levées. On doit considérer que le joueur a concédé dès qu'il a suggéré que le jeu soit écourté, sans pour cela avoir montré ses cartes, mais simplement par un geste ou une attitude.

Le jeu cesse. Si la concession est contestée, l'arbitre doit être appelé et aucune action ne doit être entreprise.

Une concession peut être annulée au plus tard trente

minutes après la publication des résultats. Au-delà de la période de correction ainsi définie, l'arbitre pourra corriger la marque si un joueur a consenti la perte d'une levée que son camp a en fait gagnée. (Loi 79C) Il est important d'avoir en mémoire que si un joueur de la défense propose de concéder une ou plusieurs levées et que son partenaire y fait immédiatement objection, la concession est considérée n'avoir pas eu lieu (on rentre dans le cas d'information non autorisée mais ceci est un autre débat). Il est clair que les concessions entraînent beaucoup moins de problèmes que les revendications qui feront l'objet d'une autre analyse. ■

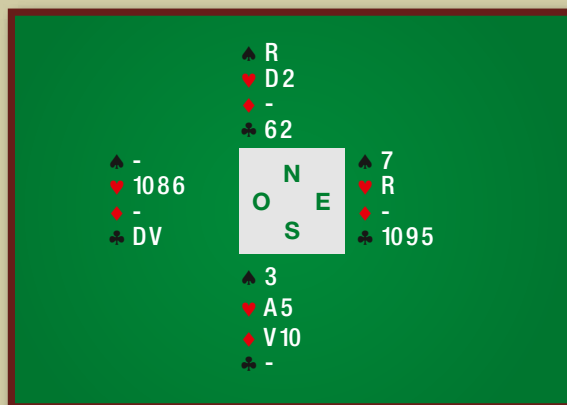

Atout Carreau :

Sud, en main, pose son jeu sur la table et concède une levée de Cœur. L'adversaire donne son consentement, la marque est inscrite, les cartes rangées, et maintenant chaque joueur a ses cartes en main pour l'étui suivant. C'est le moment que choisit Sud pour expliquer qu'il ne pouvait perdre une levée de Cœur à la donne précédente, l'arbitre est appelé...

QU'EN PENSEZ-VOUS ?

Solution : l'arbitre devra juger que le déclarant, s'il avait joué ses cartes jusqu'au bout, aurait vu tomber le Roi de Cœur sur l'As et tirer l'As de Cœur avant sa revendication...

14ème Festival d'hiver de Biarritz

du 24 février au 2 mars 2014

12ème Patton International des Cadets : les 1er et 2 mars

Renseignements :

www.biarritz-hiver.com, chantalderozieres@wanadoo.fr, 06 13 58 42 81.

Stage "Jeu de la carte" avec Hervé Pacault et Guy Lasserre, du 19 au 23 février.

Renseignements : 06 07 87 77 50

TOURNOIS ET FESTIVALS

BLOC NOTES

JANVIER

19. MORNANT (69)	06 85 42 29 76
25. CHÂLONS-EN-CHAMPAGNE (51)	03 26 21 59 43
26. GARCHES (92)	09 50 17 88 88

FÉVRIER

2. ISSOUDUN (36)	02 54 21 65 84
8. CHÂTEAUXROUX (36)	02 54 34 64 93
8. RUEIL-MALMAISON (92)	01 47 51 13 48
9. CHAMPAGNE-MONT D'OR (69)	04 78 35 02 73
9. PARIS (75)	01 40 93 53 23
16. PORTET-SUR-GARONNE (31)	05 61 72 24 31
21. LANGEAIS (37)	06 07 04 88 20
22. LATTES (34)	06 65 31 87 62
22. REVIGNY-SUR-ORNAIN (55)	06 52 85 91 40
22. RIEDISHEIM (68)	06 38 02 38 96
24/28. BIARRITZ (64)	06 13 58 42 81
26/2 MARS. CANNES (06)	06 11 01 41 79

MARS

2. SAUSSET-LES-PINS (13)	06 21 81 42 94
2. NÎMES (30)	04 66 84 15 55
2. GOURNAY (60)	06 09 59 21 77
2. EVREUX (27)	02 32 33 47 54
8. MAZAMET (81)	06 13 69 72 83
15. ANCENIS (44)	02 40 96 13 42
30. CHÂTELLERAULT (86)	06 63 68 64 75

AVRIL

3. BASSENS (73)	06 25 34 05 10
9. AUDRUICQ (62)	06 37 64 06 38
12. OULLINS (69)	06 82 98 82 74
14. SOTTEVILLE-LÈS-ROUEN (76)	06 60 13 36 18
19. LA FLOTTE EN RÉ (17)	05 46 09 16 32

19/21. REIMS (51) 06 14 67 25 29

MAI

1. COMPIÈGNE (60)	03 44 86 62 31
1. CAEN (14)	06 70 56 06 46
1. CALAS (13)	06 12 30 74 16
1. NEY (39)	06 48 48 61 52
8. VIERZON (18)	06 19 84 39 38
8/9. ALBI (81)	06 12 69 03 10
17. SAINT-GENIS-LAVAL (69)	06 77 33 04 75
18. FÉCAMP (76)	06 09 60 82 95
18. PÉRONNE (80)	06 81 87 62 31
18. TOURS (37)	02 47 54 41 43
23/5 JUIN. JUAN-LES-PINS (06)	06 11 01 41 79

SUPER RONDES SOCIÉTÉ GÉNÉRALE

Jouez les simultanés de la FFB organisés dans votre club. Chaque participant reçoit un livret de données commentées.

RETRANSMISSIONS BBO

16/17 janvier : suivez la finale de la Sélection senior commentée en direct sur BBO.

25/26 janvier : retransmission de la finale division nationale open par quatre.

ESPÉRANCE PAR PAIRES ET PAR QUATRE

Vous êtes nouveau licencié, ou 4^{ème} série ? Pensez à vous inscrire pour jouer l'Espérance par paires et par quatre. Les dates limites d'inscription sont variables d'un comité à l'autre, renseignez-vous dans votre club ou auprès de votre comité.

13 au 19 janvier :

1^{ÈRE} SÉANCE DU CHAMPIONNAT DE FRANCE DES ÉCOLES DE BRIDGE.

31 janvier / 1er février :

CONSEIL FÉDÉRAL DE LA FFB.

2 février :

TOURNOI AU PROFIT DE « VITAMINE BRIDGE »
Musée de la Carte à jouer à Issy-les-Moulineaux.
Tél. : 06 34 04 51 53



21 au 23 février :

SALON DES SENIORS au Parc des expositions à Toulouse.

26 février au 2 mars :

FESTIVAL INTERNATIONAL DES JEUX
au Palais des festivals de Cannes.

29 mars :

FINALE NATIONALE DE L'ESPÉRANCE PAR PAIRES.

19 au 25 mai :

2^{ÈME} SÉANCE DU CHAMPIONNAT DE FRANCE
DES ÉCOLES DE BRIDGE.

Tous les détails des manifestations présentées dans cette rubrique sont sur www.ffbridge.fr Prochain numéro de L'As de Trèfle en mai 2014.

HOTEL LA RESIDENCE & IDROKINESIS - Abano Terme (Italie)

laresidence@gbhotelsabano.it - www.gbhotelsabano.it



Les Semaines «BRIDGE 2014»

sous la conduite d'enseignants et arbitres agréés FFB

- ◆ **Du 25 Février au 4 Mars « Le Carnaval de Venise »**
avec la participation de J.F. Seiller - Tel. 0546233874 - E.mail: bridge.destinations@orange.fr
- ◆ **Du 5 au 12 Mai « Rendez-vous in primavera »**
avec la participation de G. Scarsi - Tel. 0670218249 - E.mail: gscarsi@ymail.com
- ◆ **Du 8 au 15 juin « L'été en terre vénitienne »**
avec la participation de A. Liochon et M. Savin - Tel. 0478234442 - E.mail: albertliocho@hotmail.com
- ◆ **Du 2 au 9 Septembre « La dolce vita automnale »**
avec la participation de J.F. Seiller - Tel. 0546233874 - E.mail: bridge.destinations@orange.fr
- ◆ **Du 3 au 10 Novembre « Rencontres, jeux et amitié »**
avec la participation de G. Scarsi - Tel. 0670218249 - E.mail: gscarsi@ymail.com

Pension complète à partir de € 638,00

Les prestations bridge (conférences et tournois) à partir de € 110,00 par personne

La semaine « Bridge » comprend :

- 7 nuits en pension complète
- Cocktail de bienvenue et pour la remise des prix
- Dîner de gala et soirées musicales
- Libre accès aux piscines et au Thermal spa
- Une semaine en pension complète sera offerte soit par tirage au sort, soit au gagnant du master

Inscriptions directement à l'Hôtel La Residence
Tel. +39.0498247777 - Fax +39.0498668396

aquarium Paris

1 billet acheté
= **1** billet offert*



*Offre non cumulable avec d'autres offres ou réductions, valable jusqu'au 30/08/14 inclus sur remise de cette page aux caisses de l'Aquarium de Paris
Pour tout achat d'une entrée aux caisses de l'Aquarium de Paris, bénéficiez d'une entrée offerte (l'entrée offerte étant la moins chère des deux) dans la limite d'un billet offert par coupon. Pour information : Plein tarif : 20,50€. - Senior (+ de 60 ans) / Jeunes (13 à 17 ans) : 16 € - Enfant (3 à 12 ans) : 13 €

code: bridge

M 9 Iéna - 6 9 Trocadéro

RER C Champ de mars - Tour Eiffel

Jardins du Trocadéro

www.aquariumdeparis.com / Tél: 01 40 69 23 23

PARTAGER AVEC VOUS VOTRE PASSION DU BRIDGE



C'EST ÇA L'ESPRIT D'ÉQUIPE

Jusqu'à 23 € remboursés
sur votre licence⁽¹⁾

1 bridge folio
offert⁽²⁾

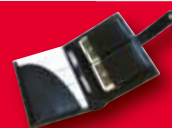

pour toute ouverture d'un premier compte bancaire,
d'un Livret A ou d'un Livret Jeune.⁽³⁾

- > Pour en profiter, rendez-vous dans votre **agence Société Générale**.
- > Retrouvez l'agence la plus proche de chez vous sur **societegenerale.fr**

DEVELOPPONS ENSEMBLE

L'ESPRIT
D'ÉQUIPE  SOCIETE
GENERALE

Offres non cumulables avec les autres offres Société Générale, valables jusqu'au 31/07/14 et réservées aux licenciés de la Fédération Française de Bridge non clients Société Générale, pour toute ouverture d'un premier compte bancaire, d'un Livret A ou d'un Livret Jeune pour les moins de 26 ans et pour l'ouverture d'un premier compte bancaire pour les 26 ans et plus, sur présentation de votre licence de bridge dans les agences participantes, sous réserve de l'acceptation de votre dossier par la banque et dans la limite des dispositions légales et réglementaires en vigueur. Présence du représentant légal obligatoire pour les mineurs. (1) Le montant du remboursement de votre licence à hauteur de 15 € maximum pour les moins de 26 ans et de 23 € maximum pour les 26 ans et plus sera versé respectivement sur votre Livret A, votre Livret Jeune ou votre compte bancaire. (2) Dans la limite des stocks disponibles. Photo non contractuelle. Le Bridge Folio est un étui composé de deux sets de 52 cartes chacun, un stylo chromé, un bloc de feuilles de marque et les règles du jeu, d'une valeur de 18,21 € HT. (3) Conditions générales de ces produits d'épargne disponibles en agence ou sur societegenerale.fr. Société Générale, DCM/CCM - Tour Granite - 75886 Paris Cedex 18, S.A. au capital de 987 491 743,75 € - 552 120 222 RCS Paris, siège social 29, Bd Haussmann, 75009 Paris. - 07/13.