



l'asdetréfle

LE MAGAZINE DE LA FÉDÉRATION FRANÇAISE DE BRIDGE

JANVIER 2021

2021 ON GARDE LE CAP!

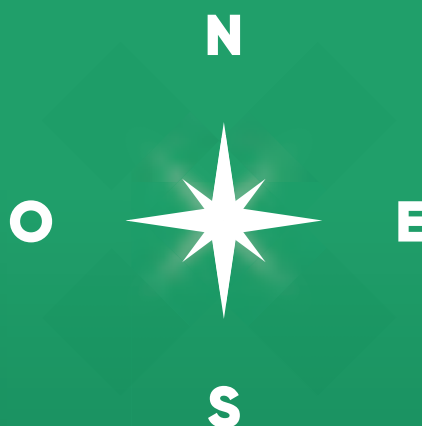

Numéro 41

CATHERINE D'OVIDIO
UNE IMMENSE
CHAMPIONNE
S'EN EST ALLÉE

ÉLECTIONS
UNE NOUVELLE
ÉQUIPE ÉLUE
À LA FFB



www.ffbridge.fr



LE CRÉDIT MUTUEL EST FIER D'ANNONCER LE RENOUVELLEMENT DE SON PARTENARIAT AVEC LA FÉDÉRATION FRANÇAISE DE BRIDGE

Pour découvrir notre offre spéciale adhérents
d'association⁽¹⁾, rendez-vous en Caisse de Crédit Mutuel*.



Crédit Mutuel

(1) Offre valable jusqu'au 31/12/2021, réservée aux personnes physiques majeures, adhérentes d'une association, pour toute entrée en relation avec une Caisse de Crédit Mutuel participant à l'opération, sous réserve de l'existence d'une convention de partenariat entre la Fédération Française de Bridge et la Caisse Fédérale de Crédit Mutuel. L'entrée en relation est soumise à l'accord de la Caisse de Crédit Mutuel.

Caisse Fédérale de Crédit Mutuel et Caisses affiliées, société coopérative à forme de société anonyme au capital de 5 458 531 008 euros, 4 rue Frédéric-Guillaume Raiffeisen, 67913 Strasbourg Cedex 9, RCS Strasbourg B 588 505 354 - N° ORIAS : 07 003 758.

*Crédit Mutuel Alliance Fédérale – fédérations Centre Est Europe (Strasbourg), Sud-Est (Lyon), Île-de-France (Paris), Savoie-Mont Blanc (Annecy), Midi-Atlantique (Toulouse), Loire-Atlantique et Centre-Ouest (Nantes), Centre (Orléans), Normandie (Caen), Dauphiné-Vivaraïs (Valence), Méditerranéen (Marseille), Anjou (Angers), Massif Central (Clermont-Ferrand) et Antilles-Guyane (Fort-de-France), Basse Normandie (Laval).



Franck Riehm,
Président de la Fédération Française de Bridge

JOUER COLLECTIF ET ALLER DE L'AVANT, TOUS ENSEMBLE !

Une nouvelle équipe a été portée à la tête de la Fédération, il y a déjà quelques semaines. J'ai l'honneur de la conduire. Notre dénominateur commun, le développement du bridge pour aujourd'hui et pour demain. Au fil des échanges et des convictions, cette équipe soudée est née. Formée de bridgeurs représentant nos licenciés dans la richesse de leur différence, une partie de ses membres a - déjà - géré la phase 1 de la crise sanitaire au sein de la FFB, sous la conduite de Patrick Bogacki qui continue de nous accompagner pour les quatre ans à venir. Cette "trop" longue crise, si elle l'a ralentie, n'a pas figé l'activité du bridge. Les bridgeurs gardent le lien et jouent, étudient et échangent aujourd'hui en ligne :

- Par la mobilisation de nombreux clubs ou comités qui organisent des tournois ou des duplicatas tout au long de la semaine.
- Grâce aux enseignants qui ont rivalisé d'imagination pour garder le contact et assurer leur mission avec les outils de visioconférence.
- Au travers des tournois de solidarité FFB ayant lieu sur BBO toutes les après-midi (dont les bénéficiaires sont intégralement reversés aux clubs et aux comités d'appartenance des participants).
- Par le biais de la première compétition en ligne organisée par la FFB : l'E-Open FFB
- Et demain, sur Realbridge qui permettra par la vidéo et l'audio, de se voir et se parler presque comme en club.

À une date que nous espérons la plus proche possible, nous aurons le plaisir de nous retrouver dans nos clubs. Ce formidable maillage de clubs sur tout le territoire est, avec nos licenciés, notre bien commun le plus précieux. C'est à sa pérennisation que nous devons prioritairement nous consacrer. Nous n'y arriverons pas sans vous. Votre fidélité dans ces moments difficiles est très importante. Certains d'entre vous semblent hésiter et n'ont pas encore repris leur licence. La Fédération, vos comités, vos clubs ont besoin de votre soutien ! En prenant votre licence pour la saison 2020/2021, vous participerez activement à la reprise sereine de notre activité. Nous devons également nous réinventer pour préparer la sortie de crise et nous adapter à vos attentes. Cela nécessitera de la souplesse et de l'agilité et la conviction que le retour à « comme avant » n'existera pas. Plusieurs chantiers sont en cours : la politique "jeunes", le recrutement, le reformatage de nos compétitions, l'enseignement, la formation, etc. En attendant, si la planète bridge reste sur son orbite, elle le doit à ses clubs, ses comités, ses structures qui, par leur engagement pour protéger le bridge et les bridgeurs, ont relevé un défi inédit. Elle le doit aussi à ses licenciés, ses animateurs, ses enseignants, ses arbitres qui ont su s'adapter, se réinventer, anticiper. Merci à tous de cette formidable solidarité et, au nom du comité directeur, je vous souhaite à tous une très belle année 2021 ainsi qu'à vos proches ! Protégez-vous bien en attendant le plaisir de nous retrouver à une table de bridge.

4

Actualités

La liste menée par Franck Riehm élue à la tête de la FFB



16

Hommage

Numéro un mondiale pendant plusieurs années, Catherine d'Ovidio a marqué l'histoire du bridge



22

Bridge en ligne

Du nouveau : avec le son et l'image, ça l'a fait !



Olena Yakobchuk

et aussi...

4 Actualités **21 Médias** **26 Jouer**
34 Je débute... donc je joue **36 Arbitre**

Retrouvez l'intégrale des *As de Trèfle* sur ffbridge.fr

FRANCK RIEHM,
nouveau président de la FFB

« **CONSTRUIRE UN BRIDGE ATTRACTIF CONVIVIAL ET SÉCURISÉ** »

Franck Riehm vient de prendre la tête de la Fédération avec une équipe mixant les compétences issues de l'entreprise et l'expérience des acteurs de terrain.

Premières missions : surmonter la crise sanitaire en adaptant la pratique du bridge et en le préparant au monde d'après...

> PAR CATHERINE SUBRA



Se retrousser les manches en se disant qu'on est le président de la crise mais aussi celui de la transformation.

Franck Riehm, 58 ans, me reçoit au siège de la fédération à Saint-Cloud avec vue sur la Seine. Allure sportive, regard intense, le nouveau patron des bridgeurs n'impose à ses visiteurs aucun signe extérieur de puissance. Patron d'entreprise oui, notable non, semble nous dire son environnement, il a ouvert son ordinateur portable sur un coin de table, face à l'important bureau présidentiel et à une bibliothèque où rien ne semble lui appartenir.

Comme pour installer un peu de légèreté - d'agilité disent les managers d'aujourd'hui - il ne s'interrompt pas lorsqu'on le sollicite au téléphone sur des questions délicates, il écoute,

consulte, propose une porte de sortie, une solution, un plan B. Le chef d'entreprise est déjà en action. Ici pas de profit à réaliser, mais pas de temps à perdre non plus. On est loin du business model que Franck Riehm met en œuvre à chaque fois qu'il lance des restaurants ou des chaînes de restauration. Pourtant, la FFB, même en mode associatif, se doit d'être efficace et de répondre aux attentes des licenciés. C'est une des priorités affichées du nouveau président.

On est aux premières semaines d'un mandat de 4 ans. Des idées fusent. On le sent impatient de faire bouger les lignes. On imagine d'ailleurs que tout est noté sur ces carnets moleskine noircis pendant le 1^{er} confinement. Alexandra, son épouse, précieux témoin de cette période, nous raconte : « //

s'était déjà beaucoup impliqué au niveau fédéral aux côtés de Patrick Bogacki, mais quand la crise a démarré et qu'il a fallu réfléchir à la suite, je l'ai vu se passionner, s'enflammer pour essayer de trouver des solutions. Il notait toutes ses idées sur des cahiers. Ce confinement, ça a été comme un tourbillon dans sa vie, un déclencheur à son engagement. »

Autour du projet qui a servi de base à la campagne pour l'élection, la nouvelle équipe confortablement élue va devoir à présent passer aux travaux pratiques. Innover, rassembler les générations et les modes de fonctionnement et, bien sûr, s'adapter aux circonstances, avec, pour Franck Riehm, une idée en tête : ne rien s'interdire.

Un comité directeur rajeuni - 54 ans de moyenne d'âge - et paritaire, c'était

la promesse, mais pas pour autant un argument de campagne assure-t-il ; « *Pour moi, ce n'est pas un sujet, cela fait 30 ans que je travaille avec des femmes et des hommes, sans autre distinction que la compétence, et il se trouve qu'elles sont nombreuses dans le bridge à être en capacité de diriger.* »

Un coup de pouce au destin donc pour Géraldine Gadé, 45 ans, Elodie Agnetti, 39 ans, Sarah Combescure, 25 ans, membres individuels présentés par Franck Riehm qu'il appelle amicalement « *ma dream team* », que vient enrichir la présence de Jean-Pierre Desmoulins, 42 ans, ancien directeur de l'Université du Bridge.

Au total, une équipe élargie de 12 personnes et, comme souvent, un alliage savant des anciens et des nouveaux, de ceux qui étaient déjà aux affaires et de ceux et celles qui porteront un regard neuf sur cette institution en pleine mutation.

De fait, l'équipe s'est soudée au fil des circonstances et des épreuves.

UNE ÉQUIPE À MÊME DE GÉRER LA CRISE

« *On s'est retrouvé à quelques-uns le 13 mars, face à l'angoisse de la part des clubs et des comités qui devaient fermer. C'était une rupture inédite dans la vie des bridgeurs, pour qui jouer ensemble constitue un lien essentiel. Pour beaucoup, quand le club de bridge est fermé c'est un vrai drame.* »

Autour du désormais ancien président Patrick Bogacki - les deux élus ont travaillé main dans la main dès le début du précédent mandat - des décisions sont prises avec, comme priorité, la sécurité sanitaire. « *Nous avons travaillé pour que le bridge continue à exister. On a mis en place des protocoles sanitaires très stricts, appliqués et respectés par nos clubs. Il s'agissait aussi d'occuper nos bridgeurs !* » Plus le choix, jouer au bridge, c'était jouer en ligne, et comme souvent, en s'adaptant, on invente ou développe de nouvelles pratiques qui, peu à peu, trouvent leur raison d'être.

« *Contractualiser nos rapports avec les plateformes, revoir les calendriers de compétitions, c'est un nouveau chantier qui s'est ouvert.* »

En juin dernier, l'espoir renaît avec le déconfinement.



Quatre priorités : les clubs, les nouveaux publics, les jeunes et le bridge numérique.

Les clubs appliquent à la lettre les règles sanitaires. On s'équipe, gel, masque, distanciation sociale sont au programme pour les bridgeurs qui brûlent de se retrouver après de longs mois d'isolement. « *Il y avait beaucoup d'impatience. C'est dans ces moments-là que l'on touche du doigt ce que représente le bridge dans la vie de nos licenciés.* »

Pourtant, par crainte ou prudence excessive, certains ne sont pas revenus dans leur club de cœur, d'autres ont pris l'habitude de jouer à distance, d'autres encore étaient passés à autre chose après cette première interruption.

« *On en était là quand nous avons été élus le 22 octobre et, quelques jours plus tard, la deuxième vague est arrivée obligeant à un deuxième confinement.* »

UN PLAN STRATÉGIQUE ET UN ENGAGEMENT

Une quarantaine de pages reliées et sobrement titrées "Agir pour le Bridge", voilà pour le programme électoral posé sur le bureau. Pour donner de la chair à ces promesses, Franck Riehm résume : « *Nous avons quatre priorités : les clubs, les nouveaux publics, les jeunes et le bridge numérique. Il faut des moyens pour y parvenir et des dossiers au long cours. C'est un guide formidable pour construire un bridge attractif, convivial et sécurisé.* ». Après, il faut s'adapter.

QUAND L'EXPÉRIENCE PARLE...

Être chef d'entreprise vous donne des responsabilités et parfois plus de lucidité, surtout en période de crise. Franck Riehm, qui a créé de nombreuses enseignes dans la restauration, évoque le mauvais souvenir pour son secteur que fut la crise de la vache folle. « *Toute crise entraîne durablement des changements de comportements. Cela a été le cas pour la consommation du bœuf à cette période et nous n'avons pas retrouvé la totalité de nos clients après. Il a fallu se réinventer sur d'autres produits.* »

« *Il est l'homme de la situation, il saura gérer !* » Eric Senet, est sans doute un de ceux qui le connaît le mieux. Associés dans le travail et amis dans la vie, les deux compères se fréquentent depuis le lycée de Strasbourg. Ensemble, ils ont joué au bridge, ensemble surtout ils ont créé et continuent à gérer une société aux multiples enseignes de restauration. Eric a eu des engagements de son côté, à présent, c'est au tour de Franck de lever le pied sur la gestion du groupe pour se consacrer à son nouveau mandat. « *Il m'a averti lorsqu'il était sûr de lui et qu'il avait constitué son équipe. Je crois que c'est le bon moment pour lui.* »

Entre les deux confinements, 84 % des clubs de bridge avaient pu rouvrir, mais la fréquentation marquait le pas pour un petit tiers des licenciés qui n'étaient pas revenus. Pour parler de ces absents, Franck Riehm a une formule choc : « *les abandonnistes* » et un projet pour les faire revenir.

La nouvelle équipe veut redonner du contenu à la licence de bridge. Ce droit d'entrée à la Fédération qui, outre une assurance, permet de participer à des compétitions et d'être classé, pourrait se voir enrichi. Demain, une offre élargie et innovante mettrait l'accent sur le parrainage, un des leviers majeurs en termes de formation et de suivi dans le parcours d'un bridgeur.

L'idée du président : « *Pourquoi ne pas créer un statut d'ambassadeur du bridge, assorti de points de fidélité et d'avantages divers, pour dynamiser et récompenser le recrutement de nouveaux bridgeurs ?* »



FRANCK RIEHM : L'URGENCE TRANQUILLE

Au départ il y a l'Alsace et une tradition familiale, la cuisine. Et puis, une furieuse envie de mettre son empreinte, sa marque de fabrique accrochée à son prénom. Franck Riehm apprend ce qu'il faut dans les meilleures écoles de commerce et retrouve un ami d'enfance, Eric Senet, chez Danone. De leur cogitation naît Flam's, une chaîne de restauration basée sur la Flammekueche, qu'ils feront connaître bien au-delà de la région. 30 ans et quelques dizaines d'enseignes plus tard, il y a toujours l'Alsace mais aussi un groupe avec 1200 salariés, et jamais très loin son associé : « Franck est calme, à l'écoute et en même temps toujours prêt à relever les challenges qui se présentent ». Et puis, à côté du travail, il y a une passion, le bridge.

Franck Riehm consacre une dizaine de weekends par an à la haute compétition. Classé 1^{re} série nationale, il porte depuis plus de 20 ans les couleurs du club de Nancy-Jarville. Il ne veut pas être résumé aux trois titres accrochés à son palmarès. « J'ai gagné deux fois l'Interclubs en 2006 et 2018 et une fois la division nationale 1 par équipe en 2016. C'est bien, mais ce n'est pas l'essentiel. » Passionné, cherchant l'équilibre entre la gestion de ses restaurants, le bridge et la vie personnelle, il n'a jamais souhaité devenir professionnel du bridge. Élue au comité

d'Alsace, il a contribué à la création d'une maison du bridge, après avoir présidé le cercle de bridge de Strasbourg pendant quatre ans, à la fin des années 90.

C'est un Alsacien comme lui, Michel Duguet, son partenaire pendant quelques saisons, qui nous éclairera sur sa personnalité. « On se connaît depuis l'âge de 13 ans, on a joué ensemble au tennis de table, puis au bridge. Il est concentré, appliqué, adorable, même vis-à-vis d'un partenaire qui fait des erreurs », plaisante-t-il en évoquant le nouveau président de la FFB.

Voilà un hyperactif décrit comme un calme. Entre le bridge et les restaurants, que reste-t-il pour la vie de famille et les loisirs ? a-t-on envie de demander. C'est Alexandra, sa femme, qui nous souffle : « Le vélo presque au quotidien, une quinzaine de kilomètres pour se détendre et le golf dès que possible. Enfin une activité que nous pouvons partager. »

Quoi de mieux au fond pour cet animal à sang froid, qui préfère l'analyse à la réaction à chaud, que de se confronter aux difficultés. En devenant président de la fédé, le chef d'entreprise ne découvre ni les crises, ni la gestion, ni le management. Le bridgeur, habitué des grands tournois, va devoir gérer le calendrier bouleversé des compétitions et l'angoisse des joueurs. Bref, du pain sur la planche !



« Personne ne peut dire quand cette crise finira, ce qui est vrai c'est qu'elle aura entraîné des changements dont il faut tenir compte. »

Faire revenir les "abandonnistes" et recruter de nouveaux licenciés. L'objectif est clair et les moyens se dessinent autour d'actions immédiates.

"Profitez du confinement pour apprendre le bridge !" C'est le message lancé sur les réseaux sociaux avec l'idée d'aller chercher une nouvelle population active et jeune. Plusieurs tutos ou modules d'apprentissage sur YouTube seront disponibles. « Le bridge est un jeu extraordinaire qui nous fait progresser tout au long de la vie. Mais il n'est pas toujours facile de l'approcher, il faut profiter des nouveaux moyens de communication pour entrer chez ceux qui deviendront les licenciés de demain. » Une approche à distance, avec l'espoir de susciter l'envie, la passion et pourquoi pas l'addiction, le décor de crise est planté.

Pour les bridgeurs d'aujourd'hui, cette année 2020 si particulière s'est refermée avec des compétitions à distance afin de permettre aux joueurs de s'affronter en attendant la réouverture des clubs. À plus long terme, la nouvelle équipe



Deuxième pilier de ce nouvel édifice, la formation. La crise a montré que l'on pouvait se former à distance. La nouvelle équipe souhaite que tous les outils soient accessibles pour améliorer la formation pour les clubs, les comités. « On va créer un espace "formation continue" sur le site de la FFB pour l'enseignement et l'arbitrage... »

Enfin, Franck Riehm voudrait en finir avec le clivage jouer en club, jouer sur internet. « Nous avons réalisé des études sur les comportements des joueurs et leurs pratiques. Un joueur de bridge ; plus il joue, plus il a envie de jouer. Les deux pratiques se cumulent et sont complémentaires suivant les moments et les circonstances. »

Pour éteindre la méfiance des clubs et conforter la synergie, la Fédération réfléchit à plusieurs pistes.

« Il est important de veiller à une meilleure répartition des ressources du jeu en ligne ». Ainsi, un joueur qui joue en ligne doit pouvoir rapporter de l'argent à son club et à son comité.

« Nous souhaitons également régler le jeu en ligne dans le sens d'une meilleure éthique de comportement, comme d'ailleurs en présentiel. » Franck Riehm est catégorique sur le sujet. Qu'il s'agisse de triche ou de mauvaises manières, il considère que cela nuit à l'image du bridge et désespère souvent les nouveaux arrivants.

PRÉPARER LE MONDE D'APRÈS...

Alors que le deuxième confinement a été allégé pour tous les Français afin de sauver les fêtes de Noël, Franck Riehm passe en revue les différents scénarios.

du président Riehm s'est lancée des défis pour épouser davantage l'époque. « Passer quatre heures à une table de bridge, ne pas pouvoir s'inscrire à un club en cours d'année, ou faire des centaines de kilomètres pour participer à des compétitions, ne peut plus être le seul modèle proposé aux joueurs d'aujourd'hui et de demain. »

Comment ouvrir le champ des possibles, satisfaire les anciens et attirer les nouveaux publics ? C'est le défi pour les quatre ans qui viennent. « Si nous parvenons à inverser la courbe, aujourd'hui négative entre la perte et l'arrivée de nouveaux licenciés dans notre fédération, cela voudra dire que le bridge se porte bien. »

Avec plus de 1100 clubs sur tout le territoire, la France reste le seul pays au monde avec un maillage aussi dense. Avec son lot de bénévoles, de passionnés, ses figures de champions, c'est une exception hexagonale. La crise a secoué le modèle comme dans de nombreux secteurs, elle a mis en lumière les forces et les faiblesses de l'isolement, mais la technologie a su rapprocher les plus agiles. Pour traverser le gué de cette saison compliquée et se projeter sur un avenir qui ne ressemblera pas au passé, la FFB s'est choisie une équipe rajeunie, féminisée et ouverte aux évolutions. Pour l'incarner, un homme moderne, volontariste, chef d'entreprise toujours actif et joueur de bridge depuis plus de 40 ans. Pilotage de précision requis pour négocier le tournant. ■

54,4



54,4 la moyenne d'âge du comité directeur de la FFB.

6+6



La parité parfaite.

8/12



8 membres du comité directeur sont toujours dans la vie active.

MA MEILLEUR DÉCISION : FAIRE CONFIANCE AU LEADER FRANÇAIS DE L'AUDITION



Offre spéciale licenciés



Bilan auditif gratuit⁽¹⁾



Essai gratuit⁽²⁾



Jusqu'à 15% de réduction⁽³⁾ sur votre auditive



EN PARTENARIAT AVEC

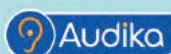

Audika c'est près de 600 centres partout en France.

Prenez rendez-vous dans le centre le plus proche de chez vous en appelant votre numéro exclusif :

0 800 08 11 90

Service & appel gratuits

Et en précisant le code «**Bilan auditif FFBridge**»

⁽¹⁾ Bilan non médical ⁽²⁾ Sur prescription médicale, essai gratuit sur les modèles Audipuce 360° ⁽³⁾ Offre non cumulable, valable sur les aides auditives de classe 2 sur présentation de la licence FFBridge de l'année en cours, jusqu'au 31/12/2021. Voir conditions en centre.





Martine MARIÉ

Vice-présidente,
en charge des clubs

-
**LE COMITÉ
DIRECTEUR
DE LA FFB**
-



Emmanuelle MONOD

Vice-présidente,
en charge des comités



Patrick BOGACKI

Président délégué,
en charge de représenter
la France à International



Serge PLASTERIE

Secrétaire général



Élodie AGNETTI

En charge
de la communication
interne et externe



Franck RIEHM

Président



Sarah COMBESURE

En charge du bridge
« jeune »



Guy BENIADA

Trésorier



Jean-Pierre GENESLAY

Vice-président,
en charge des compétitions



Géraldine GADÉ

En charge du bridge scolaire
et des délégués « jeunesse »



Jean-Pierre DESMOULINS

En charge de l'intégration
des nouveaux licenciés



Michèle ROUANET LABÉ

En charge
de l'enseignement



lePetit Bridge

dès 6 ans

APPRENDRE EN JOUANT AU BRIDGE
À LIRE, RAISONNER ET COMPTER

EN VENTE SUR FFBRIDGE.BOUTIQUE



QUE SERA LA SAISON 2020/2021?



Irina Strelnikova

Depuis le 13 mars 2020, nous vivons au rythme de la crise sanitaire et des autorisations d'ouverture et de rassemblement qui perturbent la pratique de notre passion : le bridge. Pour faire face à ces incertitudes, nous avons dû modifier nos comportements, faire fi de nos habitudes, construire des solutions nouvelles, se former à d'autres outils... en un mot s'adapter. Tous ensemble, nous avons œuvré (experts, commission du classement, commission des compétitions, présidents de comités et toutes les bonnes volontés) pour vous proposer des solutions adaptées aux circonstances.

COMMENT TENIR COMPTE DE CETTE SITUATION ?

POUR LE CLASSEMENT

Tous les points gagnés "à la table" depuis le 1^{er} juillet 2019 sont acquis, et ce jusqu'au 30 juin 2021. L'abattement effectué au 1^{er} juillet 2020* est annulé. Enfin, pour "compenser" les compétitions que vous n'avez pas pu jouer et/ou qui se sont arrêtées avant la finale nationale, vous bénéficierez d'une dotation calculée selon votre niveau et votre comité.

Ce qui se traduit par l'application des mesures techniques suivantes :

- ▶ Une seule saison fusionnant les deux périodes 2019-2020 et 2020-2021
- ▶ Suppression de l'abattement effectué au 1^{er} juillet 2020
- ▶ Distribution du même nombre de PE/PP pour la saison 2019-2021 que pour les saisons précédentes (moyenne des trois dernières années)
- ▶ Compensation des PE/PP non distribués calculée par comité ET par série, gérant ainsi les disparités.

Si, malgré toutes ses mesures, un joueur se sentait lésé, la commission de classement, comme cela est prévu dans nos règlements, étudiera sa demande et statuera sur les éventuels ajustements à opérer.

POUR LES TOURNOIS ET COMPÉTITIONS

La saison 2019-2020 est prolongée jusqu'au 30 juin 2021. Si les conditions sanitaires le permettent, les compétitions "fédérales" se poursuivront jusqu'au stade de la finale de comité, à l'exception du quatre mixte et des quatre Senior open et mixte qui se poursuivront jusqu'à la finale nationale. Pour permettre à chacun de continuer à jouer, des compétitions supplémentaires seront organisées "online" jusqu'à la fin du confinement et en présentiel dès la reprise, à la discrétion des comités.

Enfin, pour les divisions nationales open par paires (DN1, DN2, DN3), les séances non jouées le seront pour assurer les montées et descentes, telles que prévues au règlement national des compétitions

Ce qui se traduit pour l'organisation des compétitions de janvier à juin 2021 :

Nous privilégions le retour en club, la convivialité et le plaisir de se retrouver. Aucune compétition ne sera organisée en présentiel, au niveau national, tant que les conditions de sécurité ne seront pas réunies.

* Cette modification prendra effet avec la publication du classement de la saison suivante.

DÉCONFINEMENT

LE CALENDRIER POURRAIT PRENDRE CETTE FORME :

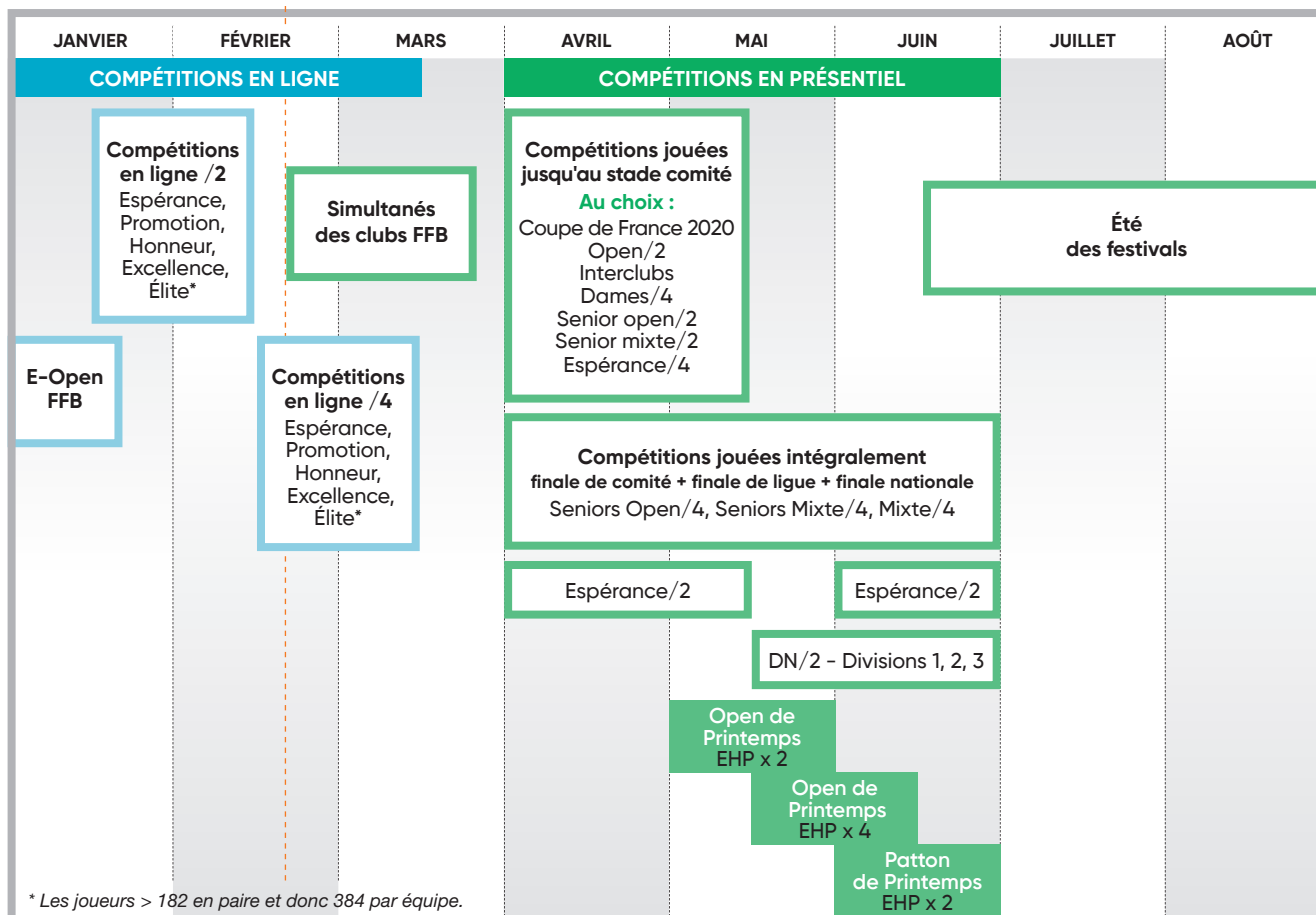

Nous aurions donc trois périodes :

LE MOIS DE LA RÉOUVERTURE

Réservé exclusivement aux clubs et aux comités, avec la mise à disposition des outils adaptés pour le plaisir de se retrouver : festival des simultanés.

DE LA RÉOUVERTURE JUSQU'À FIN JUIN 2021

- ▶ Selon les décisions de chaque comité, et ce jusqu'aux finales de comité, poursuivre les épreuves arrêtées par le re-confinement.
- ▶ Poursuivre jusqu'à la finale nationale

trois compétitions : le quatre mixte, le quatre Senior open ; le quatre Senior mixte.

- ▶ Pour compléter ce dispositif et faire face à l'hétérogénéité de la situation de chaque comité, nous créons les **Open de printemps**. Si les comités le souhaitent ils pourront organiser cette compétition - par séries - par paires, par quatre, puis en formule Patton et IMP.
- ▶ Terminer les divisions nationales open par paires pour assurer les montées/descentes (DN1, DN2, DN3) fin mai-début juin.

À PARTIR DE JANVIER ET JUSQU'À LA RÉOUVERTURE DES CLUBS

Les possibilités ouvertes par le bridge online, encadré par le guide d'éthique du jeu en ligne, nous permettent d'envisager l'organisation de compétitions dotées de PE/PP et ce, de manière sécurisée.

Il s'agit de **compétitions complémentaires**, jouées en format de 14 à 24 donnes selon le groupe auquel vous appartenez (Espérance, Promotion, Honneur, Excellence, Élite).

Vous serez "comme à la table" grâce à la vidéo et à l'audio !

N'HÉSITEZ PAS ET VENEZ AVEC NOUS PARTAGER LA JOIE DE JOUER AU BRIDGE DE MANIÈRE SÉCURÉE ET CONVIVIALE.

POUR L'AVENIR DE NOS CLUBS, DE NOS COMITÉS, DE NOTRE FÉDÉRATION

Jamais notre passion n'a été autant « challengée » par les événements. Jamais la solidarité de tous les bridgeurs n'a été aussi grande. En prenant votre licence 2020-2021 vous témoignerez votre attachement à votre club, votre comité, votre fédération.

Vous serez les acteurs de ce renouveau et permettrez le développement vers l'initiation, l'enseignement, la formation permanente des arbitres et des enseignants, la création de nouveaux outils... pour l'avenir du bridge.

BRIDGEUR, MAIS PAS QUE...

Lionel Sebbane, le capitaine de l'équipe de France open vice-championne du monde, est un habitué des jeux TV. Pendant le confinement, il a tenu en haleine ses supporters, deux semaines durant, en participant à "Questions pour un champion". L'enjeu : une cagnotte de près de 50 000 €. Pour la gagner, il faut enchaîner cinq victoires consécutives. Après une première tentative, trois victoires d'affilées, il est remis en selle par le vainqueur qui ne souhaite pas continuer. Retour à la case départ. Le capitaine des Bleus alignera alors quatre victoires successives et échouera à l'avant dernière question - dont il connaissait la réponse - de la 5^e émission, pour un buzz tardif !

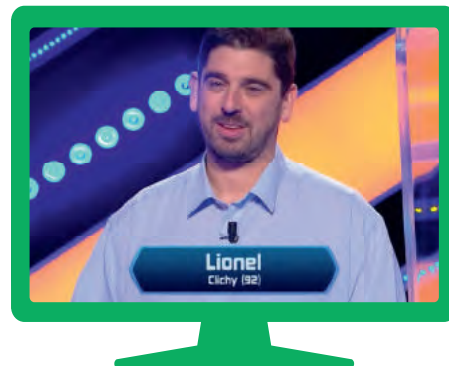

Shutterstock



Côté gain

- ▶ 110 000 € en espèces,
- ▶ une quinzaine de voyages week-ends, séjours
- ▶ 2 chaînes Hi-Fi
- ▶ 1 aspirateur
- ▶ 1 vidéo projecteur
- ▶ plein de bouquins
- ▶ 2 téléphones portables
- ▶ 1 ordinateur

18 ans et 2 mois

l'âge auquel il a joué son 1^{er} jeu télé « Questions pour un champion ». Il a gagné 3 000 francs de l'époque qui lui ont permis de s'offrir des vacances, cette année-là !



C'est le nombre de Jeux TV auxquels il a participé : 100% Questions, Pyramide, La Cible, 8 chances de tout gagner, Personne n'y avait pensé, Tout le monde veut prendre sa place, Tout le monde a son mot à dire, Trouvez l'intrus, Seriez-vous un bon expert ? Un pour tous, Que le meilleur gagne, Des chiffres et des lettres, Questions pour un Champion, Motus, Harry, Slam, soit 105 passages à la télé !

TÉLÉTHON 2020 SOLIDAIRES AVANT TOUT !



Il était particulier ce Téléthon, mais chacun a su répondre présent, à sa manière... Jérôme Claessens - jeune bridgeur atteint d'une rétinite pigmentaire, porte-parole des bridgeurs depuis quatre ans - et son fidèle Lewis sont venus témoigner du soutien des bridgeurs au Téléthon en direct et en duplex sur France 2. Sans les tournois en présentiel, c'est en ligne que les bridgeurs ont joué sur Funbridge, 4 jours durant, pour faire monter le compteur. La mobilisation s'est traduite également sur la page collecte de la FFB, au 3637, et dans certains clubs qui ont rassemblé les dons de leurs membres pour les reverser à l'AFM. Enfin, la chorale des bridgeurs s'est fait entendre sur le plateau du Téléthon.

Les retardataires peuvent encore effectuer des dons sur : <https://soutenir.afm-telethon.fr/lesbridgeursonstoujoursducoeur>



FORMATION ENSEIGNANTS ET ARBITRES

Pour les élèves aussi...

Avec Parcours bridge, les enseignants bénéficient d'un outil de formation en ligne de grande qualité : des conférences avec les meilleurs pédagogues de la spécialité et des supports particulièrement appréciés. Les élèves peuvent également se perfectionner avec ces nouveaux produits, ils doivent pour cela se renseigner auprès de leur enseignant.

Arbitre !

Après les profs, les arbitres se forment également avec le digital. Plusieurs sessions ont déjà eu lieu et le programme se poursuit sur toute l'année. Avec plus de 200 participants à chacune des interventions la formation continue en ligne rencontre un réel succès.

Renseignements : arbitrage@ffbridge.fr

CHALLENGE DES FESTIVALS INTERNATIONAUX



Félicitations aux vainqueurs et merci à nos partenaires Vacances Bleues et Néaclub qui ont doté le Challenge. Rendez-vous l'année prochaine pour une nouvelle édition !

Arcachon : du 26 avril au 2 mai 2021 • **Juan-les-Pins** : du 7 au 16 mai 2021 • **Biarritz** : du 30 juin au 11 juillet 2021 • **La Baule** : du 13 au 22 août 2021 • **La Grande Motte** : du 21 au 29 août 2021 • **Le Touquet** : du 24 au 29 août 2021.

CLASSEMENT SCRATCH

1^{re} série

1. **Marc Mus** remporte un bon séjour Vacances Bleues (valeur : 1 066 €)
2. **Catherine Mus** remporte un bon séjour Néaclub (valeur : 700 €)

2^e série

1. **Mady Buelens-Princen** remporte un bon séjour Vacances Bleues (valeur : 1 066 €)
2. **Laure Mommaerts** remporte un bon séjour Néaclub (valeur : 700 €)

3^e série

1. **Hugo Pierson** remporte un bon séjour Vacances Bleues (valeur : 1 066 €)
2. **Camille Delas** remporte un bon séjour Néaclub (valeur : 700 €)

4^e série

1. **Sébastien Pelique** remporte un bon séjour Vacances Bleues (valeur : 1 066 €)
2. **Cannelle Battin** remporte un bon séjour Néaclub (valeur : 700 €)

Résultats complets sur ffbridge.fr



ANTIBES-JUAN-LES-PINS 7 - 16 MAI 2021

71^E FESTIVAL INTERNATIONAL DE BRIDGE
Fort Carré - Antibes

Vendredi 7 mai - 16h

TOURNOI PAIRES DAMES
TOURNOI PAIRES MESSIEURS

Lundi 10 mai, mardi 11 mai - 16h,
Mercredi 12 mai - 15h

IMP

Samedi 8 mai - 16h,
Dimanche 9 mai - 15h

TOURNOI MIXTE OU DAMES

Jeudi 13 mai, vendredi 14 mai, samedi 15 mai - 16h,
Dimanche 16 mai - 15h

TOURNOI OPEN

RENSEIGNEMENTS :

Roger Damelé : 04 93 61 28 99 contact@festivalsdusoleil.com

LA GRANDE MOTTE - FESTIVAL INTERNATIONAL DU 21 AU 29 AOÛT 2021

LE CRÉDIT MUTUEL partenaire de la FFB jusqu'en 2023 !

La Fédération Française de Bridge et le Crédit Mutuel Alliance Fédérale sont heureux de vous annoncer le renouvellement de leur partenariat jusqu'au 31 décembre 2023. Banque coopérative et mutualiste, Crédit Mutuel Alliance Fédérale est l'alliance de 13 fédérations du Crédit Mutuel qui font le pari de la responsabilité, de la proximité et de la solidarité et démontrent leur capacité à construire collectivement un bien commun. Les Caisses, autonomes et impliquées dans le tissu local, sont présentes au quotidien aux côtés des associations locales et des bénévoles qui les animent.

Crédit Mutuel

LES AVANTAGES RÉSERVÉS AUX LICENCIÉS ET AUX CLUBS DE LA FFB :

Le Crédit Mutuel maîtrise depuis toujours les technologies nouvelles et notamment la mise à disposition d'outils de banque à distance performants. L'objectif est clairement identifié : les mettre au service des sociétaires et des Caisses ! Ainsi, bénéficiez des produits tels que PayAsso et PaySurf pour faciliter la gestion administrative et financière de vos clubs (licences, boutique, dons, etc.).

Le Crédit Mutuel propose également une offre bancaire dédiés aux clubs, aux licenciés et aux salariés de la FFB. Profitez dès maintenant de l'offre spéciale adhérents d'association. Bénéficiez de 50€ remboursés sur votre licence ou cotisation annuelle, 50€ remboursés pour votre club à chaque fois qu'un licencié devient client Crédit Mutuel.

Pour en savoir plus sur l'offre, cliquez ici.

Associathèque reste la base de connaissances associatives, gérée par des experts, pour encore mieux vous accompagner au quotidien.

Crédit Mutuel Alliance Fédérale regroupe les Fédérations Crédit Mutuel Centre Est Europe (Strasbourg), Sud-Est (Lyon), Ile-de-France (Paris), Savoie-Mont Blanc (Annecy), Midi-Atlantique (Toulouse), Loire-Atlantique et Centre Ouest (Nantes), Centre (Orléans), Normandie (Caen), Dauphiné-Vivarais (Valence), Méditerranéen (Marseille), Anjou (Angers), Massif Central (Clermont-Ferrand) et Antilles-Guyane (Fort-de-France).

NEACLUB nouveau partenaire FFB



5 destinations au cœur d'une nature préservée et de grands espaces : Lac d'Annecy - Lac Léman & Suisse - Maurienne - Drôme Provençale.

Villages-clubs rénovés, classés 3*

Salles de jeu de 20 à 200m², à proximité de golfs et d'excursions culturelles variées. Séjours à la carte : pension complète, tout-compris, animations, guidage, randonnées...

Remises avec le code

NEA-FDBRIDGE-2021

-5% sur les séjours groupes

-10% sur les séjours individuels

Infos et réservations :

04 50 52 61 51

www.neaclub.com

www.groupes.neaclub.com



Des lieux d'exception en France et à l'étranger

HÔTELS | CLUBS | RÉSIDENCES | VOYAGES À L'ÉTRANGER

- **INDIVIDUELS** : jusqu'à **-10%** (cumulable avec l'offre Earlybooking*, soit jusqu'à **-37%**) avec le code **FFB** sur vacancesbleues.com ou **04 91 00 96 30**
- **EN GROUPE** : **tarifs préférentiels** à partir de 15 pers.
Contactez votre conseiller Vacances Bleues : groupe@vacancesbleues.fr ou **04 91 00 96 34**

* Réservez-tôt. Pour toute réservation avant le 01/02/2021 pour des séjours du 27/03 au 26/06/2021, avant le 15/03/2021 pour des séjours du 26/06 au 04/09/2021 ou avant le 31/05/2021 pour des séjours du 04/09 au 01/12/2021. Ce pourcentage inclut votre réduction permanente. Offre valable uniquement pour les individuels.

Les clés pour progresser...

DANS VOTRE CLUB OU EN VISIO,
C'EST LE MOMENT DE RELANCER VOTRE BRIDGE
AVEC LES COURS DE PERFECTIONNEMENT DE PARCOURS BRIDGE.



Les nouveaux documents sont disponibles dès janvier 2021.
**PARLEZ-EN À VOTRE ENSEIGNANT,
IL VOUS INDIQUERA LES MODALITÉS D'ACQUISITION.**

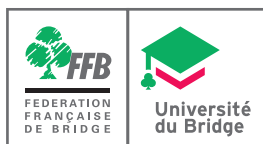



CATHERINE D'OVIDIO UNE LÉGENDE FRANÇAISE



Le Panthéon international des bridgeurs venait de l'accueillir, couronnant un parcours remarquable, Catherine d'Ovidio restera pour l'éternité l'une des plus grandes championnes de notre discipline. Personnalité attachante, sa disparition prématurée à 61 ans, à la fin de l'été, a endeuillé le bridge bien au-delà de nos frontières. Hommage à une joueuse d'exception.

> PAR PIERRE SAPORTA

Catherine d'Ovidio a marqué de son empreinte le bridge mondial. Elle compte la bagatelle de six médailles (dont deux en or) dans les championnats du monde dames par équipes et dix médailles (dont cinq en or) dans les championnats d'Europe dames par équipe. Elle a occupé la première place du classement mondial féminin plusieurs années de suite. Ses performances ont rempli de fierté le petit monde du bridge hexagonal. Quelles sont les raisons de son étonnante réussite ? Qu'est-ce qui faisait sa force ? En quoi se distinguait-elle des autres championnes ?

SES ENCHÈRES

Catherine annonçait dans un style très classique, sans excentricité. Jouer en

face d'elle était facile, il n'y avait pas de piège, pas de peau de banane. Elle devait penser qu'étant plus forte que les autres au jeu de la carte, il n'y avait pas lieu de faire des coups à l'enchère et elle avait raison.

Supposez que votre adversaire de droite ouvre de 1♦ et que vous possédiez :

- ♠ V9654
- ♥ A6
- ♦ RV6
- ♣ D54

La plupart des experts interviendraient avec cette main par 1♠ sans même réfléchir. Catherine préférerait, quant à elle, passer pour ne pas risquer de donner une mauvaise entame. Pour elle, la couleur d'intervention devait être robuste si la force de la main était inférieure à l'ouverture. Elle disposait, par ailleurs, d'un jugement

très sûr dans deux domaines qui déplacent des montagnes dans les épreuves par quatre : les compétitives à haut palier et les enchères de chelem.

SON JEU DE LA CARTE

On a l'habitude de dire, à propos d'une femme qui joue bien la carte qu'elle « joue comme un homme ». Concernant Catherine, ces propos affreusement machistes seraient vrais à condition de préciser que l'homme en question... est un champion. Depuis son plus jeune âge, elle était à l'aise avec les techniques les plus pointues du jeu de la carte et faisait déjà de grosses différences dans ce secteur. Voici une donne des championnats d'Europe 2010 à Ostende qu'elle a gagnée "en sifflotant" :

Don. : N - Vuln. : Nord / Sud

C. d'Ovidio		D. Gaviard	
S	O	N	E
1♦ 3SA 6SA	- -	1♣ 1♥ 4SA	- - -

♠ V8 ♥ D2 ♦ 8654 ♣ 109642	<table border="1"> <tr><td></td><td>N</td><td></td></tr> <tr><td>O</td><td></td><td>E</td></tr> <tr><td></td><td>S</td><td></td></tr> </table>		N		O		E		S		♠ A1032 ♥ A1043 ♦ R ♣ AR87 ♠ D7654 ♥ V965 ♦ D97 ♣ V ♠ R9 ♥ R87 ♦ AV1032 ♣ D53
	N										
O		E									
	S										

Ouest a entamé du 2 de Trèfle. Catherine a pris de l'As, débloqué le Roi de Carreau puis est rentré en main par la Dame de Trèfle pour jouer As et Valet de Carreau. Est a pris de la Dame et a rejoué Pique pour le 9, le Valet et l'As. Catherine a soigneusement encaissé le Roi de Trèfle, est rentré en main par le Roi de Pique et a tiré ses deux Carreaux maîtres.

La position :

♥ D2 ♦ 109 ♣ 10	<table border="1"> <tr><td></td><td>N</td><td></td></tr> <tr><td>O</td><td></td><td>E</td></tr> <tr><td></td><td>S</td><td></td></tr> </table>		N		O		E		S		♠ 10 ♥ A10 ♦ 8 ♣ 8 ♠ D ♥ V96 ♦ 3 ♣ 3 ♠ R87 ♥ 3 ♦ 3 ♣ 3
	N										
O		E									
	S										

Sur le 3 de Carreau et la défausse du 8 de Trèfle, Est est squeezez dans les majeures. On note que si les Cœurs avaient été répartis 3-3 (Ouest ayant un Carreau de moins, par exemple), la défense aurait alors succombé à un double squeeze aller-retour (Ouest devant garder les Trèfles et Est les Piques, personne ne peut garder trois Cœurs).

SA VOLONTÉ DE GAGNER

Sans cette qualité, on n'a guère de chances de posséder le palmarès exceptionnel de Catherine. Philippe Cronier raconte cette anecdote tirée des championnats d'Europe mixtes de Poznan. Catherine et lui-même venaient de remporter l'épreuve par équipes (avec Pierre Zimmermann, Bénédicte Cronier, Sylvie Willard et Franck Multon) ce qui les autorisait à rentrer directement dans la finale de la compétition par paires. La première moitié de cette épreuve ne fut pas glorieuse : la paire avait besoin de décompresser et tournait aux alentours de 49% de moyenne. Et puis, une succession de bons coups arrivant, le visage de Catherine s'est littéralement transformé. Elle venait de se rendre compte qu'une victoire était dans le domaine du possible... Tout à coup surmotivée, elle joua les douze dernières donnes de façon remarquable et la paire accrocha la victoire sur le fil.

INTUITION

À 18 ans, Catherine Saul pousse pour la 1^{re} fois la porte du club du Raincy à Villemonble où l'ont entraînée ses parents, histoire de lui faire oublier ce fichu chagrin d'amour qui la hante depuis des semaines. Après une après-midi au club, c'est la révélation. Elle annonce, le soir même à sa famille : un jour, je serai championne du monde de bridge ! La suite lui donnera raison.

SON TEMPÉRAMENT DE TUEUSE

Catherine ne jouait pas au bridge pour discuter "tricot" avec ses adversaires. Elle était dotée d'une grande capacité de concentration et ne manquait pas une occasion de mettre la pression sur l'adversaire. Nous sommes aux championnats du monde d'Estoril (Portugal) en 2005. La finale oppose l'équipe de France à la redoutable équipe allemande emmenée par Sabine Auken. Après une envolée française, les Allemandes sont doucement remontées et, avant les seize dernières donnes, les tricolores

n'ont que 12 imps d'avance. Une misère ! Voici l'avant-dernière donne de cette finale, finalement gagnée par nos compatriotes par un écart de 55 imps :

♠ DV9865432 ♥ 7 ♦ 84 ♣ 9	<table border="1"> <tr><td></td><td>N</td><td></td></tr> <tr><td>O</td><td></td><td>E</td></tr> <tr><td></td><td>S</td><td></td></tr> </table>		N		O		E		S		♠ A10 ♥ D1085 ♦ RD75 ♣ V62 ♠ R7 ♥ ARV4 ♦ AV10 ♣ 10873 ♠ - ♥ 9632 ♦ 9632 ♣ ARD54
	N										
O		E									
	S										

Dans salle fermée, Sylvie Willard a passé en Sud et Ouest a ouvert de 4♣, contrat final réalisé avec une levée de mieux. La séquence en salle ouverte :

Don. : S - Vuln. : Nord / Sud

D. Von Arnim	D. Gaviard	S. Auken	C. d'Ovidio
S	O	N	E
- X	4♠ -	- -	- XX

Catherine passe d'abord sur l'ouverture de 4♣ car Danièle Gaviard aurait pu ouvrir de 3SA avec un bon barrage majeur. Daniela Von Arnim, qui avait passé d'entrée, décide alors de réveiller par contre pour honorer sa structure 0-4-4-5 et Sabine Auken, avec son jeu régulier, transforme normalement le contre. On pourrait penser que la séquence s'arrêterait là. Ce serait mal connaître Catherine qui pose le carton bleu sur la table (le Surcontre) ! Danièle marque rapidement 1080 (4♠ surcontrés plus un) et un swing de 10 imps synonyme de coup de massue pour l'adversaire.

Qu'on ne se méprenne pas ! Si Catherine était une tueuse à la table de bridge, c'était aussi une grande émotive. Juste avant de jouer cette dernière mi-temps, donc peu de temps avant de conquérir son premier titre de championne du monde, elle a été prise de vomissements !





UNE MITRAILLETTE

Quand on demande à Véronique Bessis ce qui l'avait le plus frappée dans son partenariat avec Catherine, sa réponse fuse : sa vitesse d'analyse aussi bien en face du mort qu'en défense. Alors qu'elle disputait les championnats de France mixte par paires avec Philippe Cronier, il n'était pas rare que la paire exécute les deux donnes de chaque position en 5 ou 6 minutes au lieu du quart d'heure imparti.

Voici une donne des championnats d'Europe mixtes d'Ostende, en 2002 :

Don. : N - Vuln. : Tous

C. d'Ovidio	Van der Neut	Saporta	I.Bello
S	O	N	E
1SA 2♥	- -	- 2♦ 3SA	1♠ -

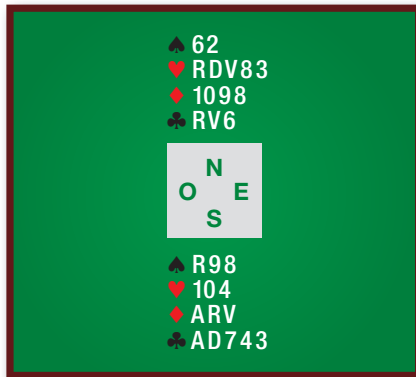

Ouest entame du 3 de Pique pour le Valet d'Est et votre Roi. Comment auriez-vous joué ?

Vous comptez huit levées de tête et, comme il n'y a que 13 points dehors, il est plus que probable que la Dame de Carreau soit placée. Dans ces conditions, 95% des joueuses, placées dans la même situation que Catherine, sont montées au mort à Trèfle et ont fait prosaïquement l'impasse Carreau... pour deux de chute car voici les quatre jeux :

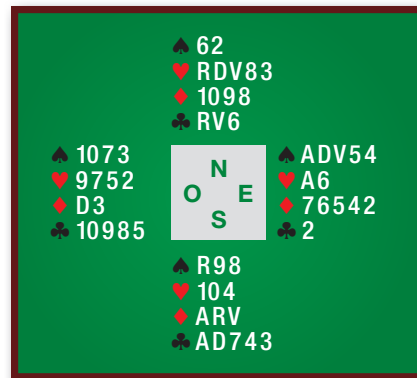

Catherine s'est rendu compte que cette impasse était inutile. En effet, après la levée de Pique initiale et cinq coups de Trèfle, si Est souhaite garder la Dame de Carreau troisième et l'As de Cœur, il est obligé de lâcher un Pique. Il suffit alors de jouer Cœur pour affranchir la neuvième levée. Le nom savant de cette fin de coup est : squeeze tricolore d'affaiblissement pour cardiaque. Le petit avantage de ce squeeze par rapport à l'impasse est de gagner avec la Dame de Carreau seconde en Ouest. Ce jour-là, les cartes « avaient du talent », et Catherine inscrit un swing de 11 imps dans sa colonne. Mais le plus extraordinaire est qu'il lui a fallu 10 secondes pour exécuter ce coup, pas une de plus. Une véritable mitraillette ! ■



AVEC SA FILLE ÉLODIE AGNETTI QUI VIENT D'ÊTRE ÉLUE AU COMITÉ DIRECTEUR DE LA FFB.

IMPRESSIONNANTE

2001, Paris accueille les championnats du monde de bridge déplacés d'Indonésie en France en raison des attentats du 11 septembre. La presse nationale est intriguée par cette compétition qui se joue au, déjà mythique Stade de France. Certains journalistes, pétris de clichés à leur arrivée, repartiront scotchés après avoir rencontré Catherine, dont ils décriront « le mental d'une athlète au départ d'un 100 mètres. »



3 TITRES EN DIVISION NATIONALE MIXTE. ELLE FORMAIT AVEC PHILIPPE CRONIER L'UNE DES MEILLEURES PAIRES DE LA SPÉCIALITÉ.



CHAMPIONNE DE FRANCE, D'EUROPE, DU MONDE, ET TOUJOURS LE 9-3...

Catherine d'Ovidio a tuteuré les sommets, caracolant en tête du classement mondial féminin, après avoir trusté pendant près de deux décennies la 1^{re} place française. Elle a décroché 2 couronnes mondiales et 5 titres européens par équipe féminine pour la France, sans compter toutes les médailles remportées dans les autres épreuves internationales. De multiples titres de championne de France viennent compléter son CV. Ses performances lui ont valu d'être nommée Chevalier de l'ordre national du mérite. Malgré ce palmarès vertigineux, elle est toujours restée attachée à ceux qui l'ont entourée à ses débuts. Dans les interviews qu'elle a données tout au long de sa carrière, elle n'a jamais manqué de remercier Jean-Claude André qui fut son premier professeur de bridge au club du Raincy.



PALMARÈS DE CATHERINE D'OVIDIO

- ▶ Classée numéro un française et mondiale
- ▶ Championne du monde par équipes Dame 2005, 2011
- ▶ Vice-championne du monde par équipes Dame 2001
- ▶ Médaille de bronze au championnat du monde par équipes Dame 1985, 1995, 2009
- ▶ Championne d'Europe par équipe Dame 1985, 1995, 2006, 2008, 2010
- ▶ Vice-championne d'Europe par équipes Dame 1997, 2012, 2016
- ▶ Médaille de bronze au championnat d'Europe par équipes Dame 1999, 2004
- ▶ Médaille d'argent par équipes Dame aux World Bridge Series 2016
- ▶ Championne d'Europe Mixte par équipes 1996, 1998
- ▶ Championne du monde Mixte par paires 1990, 2011

À ce palmarès exceptionnel, il faut ajouter une multitude de titres et de podiums dans les épreuves transnationales et nationales.



1^{ER} TITRE MONDIAL POUR LES BLEUES EN 2005.
De gauche à droite Vanessa Réess, Sylvie Willard, Danièle Gaviard, Bénédicte Cronier, Catherine d'Ovidio et Nathalie Frey.



VARSOVIE 2006, LE CHŒUR DES TRICOLORES POUR UNE MARSEILLAISE DANS LA FERVEUR D'UN NOUVEAU TITRE EUROPÉEN.
De gauche à droite : Fabienne Pigeaud, Catherine d'Ovidio, Gérard Tissot capitaine, Danièle Gaviard, Bénédicte Cronier, Sylvie Willard, Maurice Panis, président de la FFB, Catherine Fishpool, José Damiani, président Emeritus WBF.

UN REGARD QUI EN DISAIT LONG...



Chez Catherine, tout passait par le regard. Un regard noir. Celui, terrible, qu'elle dégainait à ses adversaires tétanisés, dès son entrée dans la salle de jeux. À d'autres moments, pour appuyer son désaccord ou souligner son mécontentement, le regard indigné qu'elle élevait vers le ciel valait tous les discours ! Mais elle savait aussi l'habiller de douceur. Si les yeux sont le miroir de l'âme, ceux de Catherine, tout en émotion, reflétaient également la bonté et une humanité à toute épreuve.

HOMMAGE À PATRICE PIGANEAU

Champion du monde et d'Europe senior, Patrice Piganeau, est décédé en 2020 à 73 ans. Il avait su concilier une brillante carrière professionnelle chez Aventis, tout en jouant au haut niveau. François Stretz, compagnon de longue date, lui rend hommage :

Patrice et moi, un long et sinueux parcours !

L'histoire commença par une sélection par équipes junior au début des années 70. Nous étions alors coéquipiers dans une équipe d'outsiders qui parvint tout de même en finale.

Quarante ans plus tard, nous nous sommes retrouvés à nouveau coéquipiers, cette fois dans une équipe de France Senior qui nous conduisit joyeusement à Varsovie et puis à Shanghai, ville qui, malgré son charme, nous laissa le goût amer d'un quart de finale manqué.

Entre ces deux jalons, nous avons été partenaires pendant une quinzaine d'années, au cours desquelles nous avons eu le plaisir de remporter ensemble plusieurs titres nationaux. C'est au cours de ces années que s'est forgée notre amitié. Notre partenariat dut s'interrompre à regret lorsque ses obligations professionnelles le conduisirent à l'étranger.

Patrice me laisse le souvenir d'un partenaire attachant, un homme discret et rigoureux. C'est avec émotion que j'ai appris son décès.

Je pense beaucoup à Babeth et à ses filles que mon affection et ma tristesse accompagnent.



Besoin de vous dégourdir les neurones ?

Entraînez-vous avec les exercices du SEF



Ce livre d'exercices, écrit par Jean-Pierre Desmoulin en partenariat avec la FFB et l'UB, va vous permettre de tester vos connaissances sur le SEF 2018 de façon ludique. Entraînez-vous, défiez votre partenaire, devenez incollable sur le SEF !

En vente sur ffbridge.boutique



LE PETIT BRIDGE

**Un jeu de bridge,
à partir de 6 ans,
pour apprendre à lire,
raisonner et compter**



Les familles bleue, rouge, jaune et verte remplacent les Piques, Cœurs, Carreaux, Trèfles. Chacune des 8 cartes d'une famille met en valeur un élément d'un même thème. Sur les cartes bleues, on retrouve des dessins d'animaux (lion, éléphant, mouche...), sur les jaunes, ce sont des fruits et légumes (radis, raisin, poireau...), les vertes présentent des moyens de transport et les rouges des vêtements. Comme au bridge, on joue à 2 contre 2, en cherchant à remporter un maximum de levées sur les 8 disputées à chaque partie.

« Au-delà des bases du bridge que le jeu permet d'acquérir de manière simplifiée et adaptée aux plus jeunes, "le Petit Bridge" entraîne à lire, raisonner et compter. »

Michel Gouy, bridgeur et inspecteur d'Académie à la retraite (IA-IPR de l'Académie de Lille), a contribué à son élaboration et valide le jeu pour son efficacité pédagogique.

LE PETIT BRIDGE

DÈS 6 ANS

Prix de vente : 6 €.

À retrouver sur la e-boutique du site :
ffbridge.fr.boutique

CARNET D'UN BRIDGEUR PRÉVOYANT

Quel bel objet ! Avant même de l'ouvrir, nous voici séduits par l'apparence de ce premier opus d'une collection originale destinée au plus grand nombre : *Les Carnets d'un bridgeur*. Couverture lumineuse, reliure pratique en une jolie spirale, maquette inspirée et ludique, l'objet est l'un des plus agréables et des plus pratiques qui soient. Norbert Lébely s'est chargé de l'intérieur, nous entraînant avec son habituel talent de la réalisation de "quelques petits miracles" à "la joie du déclarant" et à "la vigilance". Ne pas se procurer d'urgence ce petit bijou serait pire qu'une erreur, ce serait une faute !



CARNET D'UN BRIDGEUR PRÉVOYANT

PAR NORBERT LÉBELY

Éditions Le Bridgeur. 128 pages, 18 €.

bridge-eshop.com 01 42 96 25 50

GRAND DICTIONNAIRE DES ENCHÈRES À DEUX

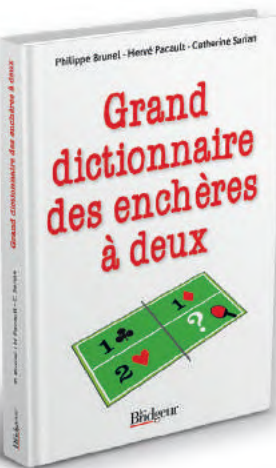

Cinq ans auront été nécessaires aux trois auteurs pour actualiser l'ancien *Dictionnaire des séquences à deux*, qui datait de 2004. À l'issue de ce dur labeur, un joli livre est apparu où, sur la couverture blanche, les enchères jouent au ping-pong. Vous vous interrogez sur la signification d'une enchère produite par votre partenaire ? Vous vous demandez ce qu'aurait voulu dire une enchère à laquelle vous avez songé mais à laquelle, faute de certitude, vous avez renoncé ? La paire d'amis que vous venez de rencontrer vous demande un arbitrage ? Toutes les réponses sont dans le Dictionnaire, faciles d'accès, dans le cadre d'un système qui

représente un bridge naturel à la française. L'ambitieux projet est devenu une réussite qui devrait vite trouver son public.

GRAND DICTIONNAIRE DES ENCHÈRES À DEUX

PAR PHILIPPE BRUNEL, HERVÉ PACAULT, CATHERINE SARIAN

Éditions Le Bridgeur. 338 pages, 35 €.

bridge-eshop.com - 01 42 96 25 50

BRIDGE EN LIGNE : IL SERA UNE FOIS...



RealBridge : le son et l'image.

De la table à la tablette, il n'y a que quelques clics qui ont permis à un grand nombre d'entre vous, malgré la crise sanitaire, de continuer à jouer. L'avenir fera co-exister les deux pratiques parfaitement complémentaires. Comment s'y retrouver dans ce nouvel environnement ? Suivez le guide : Pierre Schmidt, chef de projet numérique à la FFB...

> PAR PIERRE SCHMIDT

HIER ENCORE, J'AVAIS VINGT ANS !

Internet n'a pas toujours existé, les ordinateurs personnels non plus. On fumait à la table, la cravate et les belles robes étaient presque de rigueur. Personne n'avait jamais encore entendu parler de boîtes à enchères, d'écrans ou de Bridgemates. On venait d'inventer le top intégral pour les grands tournois par paires, les équipes de calculateurs se divisaient entre champions du calcul mental et experts de la calculette, tandis que les joueurs sirotaient à la buvette (sans modération) dans l'attente de la distribution des prix. Le palmarès annuel des championnats de France de bridge tenait encore sur une seule page et bientôt, quand il ne serait pas rose, le Minitel servirait à consulter ses résultats une fois rentré chez soi (quel progrès !).

UNE GÉNÉRATION PLUS TARD

Tout cela a été balayé. Le compteur des Ko de mémoire et de débit s'est affolé. Home, sweet home. Internet et les objets intelligents qui y sont connectés (smartphone, ordinateur, tablette...) permettent aujourd'hui de faire mille choses

à distance : enseigner, s'informer, se former, travailler, suivre une conférence, participer à une réunion, trouver en deux clics une information précise sur un sujet pointu, acheter, déclarer ses revenus, faire une démarche administrative, nouer une relation, la rompre, découvrir... et jouer, bien entendu !

Aucune chance que la pratique du bridge ne soit pas bouleversée, elle aussi. Et elle l'est bel et bien.

BRIDGE EN LIGNE

Pour ne parler que du bridge en ligne, *L'As de Trèfle* de septembre 2019, dans son dossier « Derrière l'écran » vous avait présenté sept offres de jeu en ligne : *Funbridge*, *BBO*, *Jeu Bridge*, *Vu-Bridge*, *Will Bridge*, *Bridgez.net* et *Bridge Now!* Certains de ces logiciels ou plateformes proposent de jouer contre des robots, d'autres de vous retrouver "à la table" avec des humains. Il y a un an - une éternité - le débat faisait rage entre les supporters du bridge en ligne et ses farouches opposants. D'un côté ça parlait de truc sympa, de l'autre de truc pas sympa et de concurrence déloyale faite aux clubs.

Et puis ce satané virus est venu bouleverser nos vies et celle des acteurs du bridge en ligne. Par exemple, le leader du marché, *BBO*, a vu son audience exploser au printemps, au point de devoir limiter le nombre de tournois simultanés et de déployer dans l'ur-



BBO : un grand classique.

gence des capacités supplémentaires. Le bridge en ligne est, à certaines périodes, devenu le seul moyen de pratiquer notre jeu favori.

Bonne nouvelle : la technologie progresse. Les robots jouent de mieux en mieux et sont de convenables partenaires, pour la plupart des joueurs, même si l'on attend encore une percée significative de l'intelligence artificielle appliquée au bridge. Mais l'avancée la plus importante, c'est l'ajout de la vidéo (et de la voix), qui permet de combiner jeu en ligne et convivialité "comme à la table". La fonctionnalité "voix" est aujourd'hui partiellement disponible sur *BBO* et la vidéo est annoncée dans un futur proche. Mais c'est un nouveau venu qui, en ayant intégré dès le départ la vidéo et la voix entre joueurs, s'installe rapidement dans le paysage : il s'agit de *RealBridge*, dont le lancement est très récent (septembre 2020) mais qui a déjà conquis des centaines de clubs dans plusieurs pays.

Une autre innovation technologique concerne des applications (principalement pour smartphones) d'initiation au bridge. *TrickyBridge* est disponible sur l'App store et vous entendrez parler très bientôt de *World of Bridge*. Ludiques, elles permettent à un parfait débutant de comprendre peu à peu les principes de base du bridge. C'est par de telles applications que le bridge peut accroître son audience.

Que peut-on jouer en ligne ? Des parties solitaires (avec robots), des donnes libres dans un cadre amical, des défis lancés à d'autres joueurs, des tournois mis sur pieds par des organisateurs privés, des clubs ou des fédérations (les Français ne sont pas en reste dans ce domaine), des compétitions comme l'E-open de France : le choix est déjà vaste, et ce n'est pas fini.

La FFB a proposé des tournois par équipes début 2021, "l'E-open FFB" sur *BBO*, et les clubs français qui le souhaitent peuvent se lancer sur *RealBrige* avec beaucoup de confort pour les joueurs qui s'inscrivent et se connectent directement, à partir de leur espace licencié du site FFB.

FAR WEST ?

Le bridge en ligne n'est plus un seul amusement. En gagnant en audience

et en sérieux, il doit aussi gagner en sécurité. Il est essentiel de garantir aux joueurs un environnement sécurisé, d'où la triche est absente, en tout cas traquée, détectée et punie. Cela passe par la technologie. On ne peut pas accepter pour une compétition sérieuse que les spectateurs puissent regarder sans un léger différé. Par les moyens d'investigation statistique, même Michael Jordan manquait des lancers francs, il n'est pas possible qu'un joueur de bridge ne rate pas une entame, et, par l'analyse des donnes faite par le comité des experts qui vient d'être créé par la FFB. La Fédération a adapté ses règlements et diffusé un premier *Guide éthique* à l'attention des joueurs. Toute la communauté des joueurs doit se sentir concernée par ce problème.



*Funbridge :
le bridge partout, tout le temps.*

LA MORT DES CLUBS ? QUE NENNI !

Si le bridge en ligne gagne en audience, si le télé-enseignement du bridge montre son efficacité, si les compétitions de plus en plus officielles peuvent se dérouler en ligne, que restera-t-il des clubs ?

Ils joueront sur la complémentarité. D'un côté, le bridge en ligne permet de proposer des "formats" impossibles autrement : un patton Suisse en trois fois trois donnes à l'heure de l'apéritif, en guise de détente après une journée de travail. Personne ne va se déplacer dans un club pour jouer une heure. D'un autre côté, un barbecue virtuel entre amis, on n'a pas encore trouvé comment faire. Si les joueurs garderont l'envie de se déplacer jusqu'au club, ce sera pour le plaisir et la convivialité de ce qu'ils vont y trouver. S'il s'agit d'arriver trois minutes avant le début

du tournoi et d'en repartir trois minutes après la fin, alors que l'on aurait pu faire cela en ligne, avec la vidéo comprise, quel intérêt ? Les clubs s'adapteront de la même façon que toutes les autres activités dont on découvre qu'on peut les faire en ligne : ils seront créateurs d'événements festifs (comme le sont les festivals), autour d'une passion commune qui est le bridge, ou ils ne seront plus. L'être humain reste profondément demandeur de contacts, la crise que nous vivons le montre avec éclat. Ne doutons pas que le bridge saura relever le défi. ■

BBO - bridgebaseonline.com

On y joue au choix entre humains ou avec/contre des robots. Très grande variété de formes de jeu, de la table à quatre à un grand championnat par équipes.

BRIDGEZ.NET - bridgez.net

Seul à la table contre trois robots (celui de Yves Costel, multiple champion du monde des logiciels). Deux tournois par jour et sinon entraînement individuel.

BRIDGE-NOW - bridge-now.com

Basé sur le même robot (*Wbridge5* de Yves Costel).

FUNBRIDGE - funbridge.com

Tournois, défis, entraînement personnel. Le robot de Funbridge s'appelle Argine.

JEU BRIDGE - jeubridge.com

Un robot qui s'appuie sur sa mémoire de millions de donnes jouées à la table par des humains.

REALBRIDGE - realbridge.online

On joue uniquement entre humains, mais ça n'est pas un club ouvert où l'on peut trouver des partenaires et adversaires. C'est un outil à destination des clubs et des fédérations pour y organiser leurs compétitions. Vidéo et voix intégrées.

VUBRIDGE - vubridge.fr

Un site d'enseignement, pour faire des progrès à partir de donnes préparées.

WILLBRIDGE - will-bridge.com

Tournois commentés, ateliers d'enchères, jeu de la carte.

3 questions à HERVÉ FLEURY

Président du comité d'experts de la FFB pour le respect de l'éthique du bridge en ligne

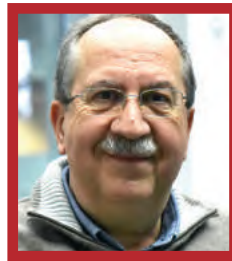

L'As de Trèfle : Quel est le rôle du comité d'experts de la FFB pour le respect de l'éthique du bridge en ligne que vient de créer la FFB ?

Hervé Fleury : Le comité d'experts est constitué à ce jour de neuf membres, qui ont en commun d'être des joueurs de haut niveau, dont les différentes expériences permettent de couvrir un large éventail de cas de figure. Sa nécessité est apparue avec le développement du bridge en ligne et la prise de conscience que les règles éthiques de notre jeu devaient également s'imposer sur internet. D'où la formalisation d'une charte d'éthique et sa conséquence qu'est la vérification du respect de ces règles, laquelle est du ressort de ce comité. Le rôle du comité est purement technique et consiste à produire un avis sur des signalements de manquement à l'éthique. Cela peut aller jusqu'à produire un rapport transmis au président de la FFB pour saisine de la CFED (Chambre Fédérale d'Éthique et de Discipline), dont le rôle sera de juger l'affaire.

Comment allez-vous recueillir les informations sur des cas douteux ? Allez-vous introduire un logiciel espion dans nos ordinateurs, et truffer nos maisons de caméras ?

H. F. : Le travail du comité commence avec un signalement envoyé à la boîte email dédiée, lequel signalement est enregistré dans un registre non public. Le comité s'est doté d'un mode de fonctionnement et d'une méthodologie pour traiter les cas qui lui sont soumis. En concertation avec les sites de bridge en ligne, les données concernant le joueur mis en cause sont recensées sur une période de temps significative et analysées par les experts dans tous leurs aspects : enchères, entames, jeu de la carte et jeu en flanc. Précisons que les données fournies aux experts en charge de l'analyse sont anonymisées et que les experts sont tenus à une confidentialité absolue dans le cadre de leurs travaux au sein du comité.

« LES RÈGLES ÉTHIQUES DE NOTRE JEU DEVAIENT ÉGALEMENT S'IMPOSER SUR INTERNET. »

Bon, d'accord, mais nous avons quand même le droit de faire une enchère « olé olé » ! Alors, si elle tombe bien, je suis aussitôt inscrit sur votre liste de suspects ? Rassurez-nous...

H. F. : Tous les joueurs, même les plus rigoureux ou sérieux, savent que, de temps en temps, il faut « faire quelque chose » pour marquer des points. Quand on est en forme, ça marche, mais parfois on y laisse des plumes. Sur internet c'est la même chose. Rien ne serait plus affligeant que de devoir conditionner son action au fait que l'on risque d'être suspect si ça tombe bien. En fait, c'est la fréquence, la répétition de décisions « bizarres » tombant toujours bien qui permet d'envisager un comportement suspect.



VOS SÉJOURS BRIDGE 2021 avec Thierry Rouffet

EN PARTENARIAT AVEC LE COMITÉ D'AUVERGNE DE BRIDGE

CHAQUE JOUR

- De 9h30 à 10h : les enchères modernes
- De 10h à 12h : jeu de la carte (jeux fléchés et vidéo projecteur)
- De 20h15 à 23h15 : tournois homologués (partenaire assuré) avec un livret de 8 données commentées

Et tout le temps, l'agrément du cadre de vacances de nos VVF. **Chambre individuelle offerte !**

SÉJOURS EN PENSION COMPLÈTE

VVF GOLFE DE SAINT-TROPEZ Sainte-Maxime (Var) Du 27/03 au 02/04/21 **415€** par pers.

VVF LES RIVES DU LÉMAN Évian-les-Bains (Haute-Savoie) Du 29/05 au 04/06/21 et du 26/09 au 02/10/21 **525€** par pers.

VVF LA CÔTE BASQUE Urrugne (Pyrénées-Atlantiques) Du 26/06 au 02/07/21 **510€** par pers.

VVF LES PIERRES ROUGES Collonges-la-Rouge (Corrèze) Du 29/08 au 04/09/21 **525€** par pers.

VVF LE CAP FERRET Lège Cap-Ferret (Gironde) Du 13/09 au 19/09/21 **575€** par pers.

Forfait bridge de 140 €/pers. à régler sur place (comprenant tous les tests enchères, jeu de carte avec leurs supports ainsi que les 6 tournois homologués avec livret et données commentées).

RENSEIGNEMENTS BRIDGE
Thierry Rouffet - 06 76 94 40 72
trouffet@numericable.fr

INFOS & RÉSERVATIONS
04 73 43 00 43 ou vvf.fr

VVF Villages - 8 rue Claude Danziger - CS 80705 - 63050 Clermont-Ferrand Cedex 2
Association immatriculée au Registre des Opérateurs de voyages et de séjours
sous le n° IM 063 110010 - réf.4961



RealBridge

Jouez en ligne « comme à la table »

Depuis le 7 janvier 2021, les clubs de la FFB peuvent organiser des tournois de régularité en ligne avec le son et l'image. Grâce au nouvel opérateur RealBridge, vous serez « comme à la table ». Vous pourrez voir votre partenaire et vos adversaires via leur webcam et leur parler, ce qui rend au bridge en ligne une grande part de la convivialité du jeu. Pour un confort total, le site est complètement en français.

Gagnez des PE

Les tournois organisés par votre club seront dotés en Points d'Expert.

Comment jouer en quelques clics ?

Inscrivez-vous directement sur votre espace licencié sur le site de la FFB.

Vous réglerez les droits d'engagements sur le site FFB sous la forme de crédit (1 crédit = 1€, paiement via un site sécurisé du Crédit Mutuel) qui seront débités lors de chaque inscription à un tournoi.

Au démarrage du tournoi, vous rejoindrez votre "place" soit directement à partir de votre espace licencié, soit en cliquant sur un lien que vous recevrez par e-mail lors de votre inscription.

Il est possible de jouer avec tout ordinateur ou tablette (de préférence avec webcam bien entendu) utilisant un navigateur internet moderne (Firefox, Safari, Chrome, Edge...), mais pas sur un smartphone.

ENCHÈRES DÉVELOPPEMENTS APRÈS UN BICOLORE CHER

> PAR JEAN-CHRISTOPHE
QUANTIN

Rappel : qu'est-ce qu'un bicolore cher ?

S	N
1♣ 2♥	1♠

La force minimale de cette enchère est fixée à 18 points HL, pour pouvoir jouer 2SA en face de 5 ou 6 points du répondant. Son maximum est fixé à 23. Au-delà, on ouvre de 2♦ forcing de manche.

Ce bicolore cher est forcing, ce qui s'impose lorsque la main peut receler jusqu'à 23 points, mais également au-to-forcing : l'ouvreur s'engage à faire une troisième enchère, à moins qu'entretiens le répondant n'ait déclaré un contrat de manche. Cette propriété est fondamentale pour le répondant qui sait qu'il aura deux fois la parole à la suite de l'annonce du bicolore cher.

La deuxième enchère du répondant

► LA RÉPÉTITION DE LA COULEUR DE RÉPONSE

- **Sans saut** elle promet un minimum de cinq cartes sans aucune précision sur la force de la main.

S	N
1♣ 2♥	1♠ ?

Nord (1)	Nord (2)
♠DV863	♠ARV85
♥D72	♥R7
♦V84	♦V1064
♣105	♣R6

On dira 2♠ aussi bien avec la main (1) que la main (2) puisque l'ouvreur va reparler. La priorité est de montrer les cinq cartes pour tenter de trouver un fit. Nord décrira sa force au tour suivant.

- **Avec saut** elle montre une très belle couleur au moins sixième à partir de 10/11H.

► LES SOUTIENS

- **Au palier de 3**, ils sont forcing de manche et sont utilisés soit dans le but de découvrir la meilleure manche, soit dans l'idée de prospecter un chelem.

S	N
1♦ 2♥	1♠ ?

Nord (1)	Nord (2)
♠RV95	♠A10643
♥A7	♥RD107
♦D106	♦D8
♣9543	♣V9

Nord dira 3♦ avec la main (1) pour décrire au moins un honneur troisième. Si l'ouvreur est à la fois minimum et court à Trèfle, il faudra jouer 5♦. Avec la main (2), le soutien à 3♥ conduira à l'annonce des contrôles et à la probable déclaration d'un chelem s'il ne manque pas deux As.

- **Au palier de 4**, ils constituent un arrêt en majeure et un fort soutien en mineure, la plupart du temps avec une main particulièrement irrégulière.

► LES ENCHÈRES À SANS-ATOUT

- **L'enchère de 3SA** exprime une main plutôt régulière de 10/12H, sans fit, avec des points concentrés dans les deux autres couleurs.

- **L'enchère de 2SA** est conventionnelle : il s'agit du "2SA modérateur". Elle est utilisée soit naturellement pour montrer des jeux réguliers de zone variable (7-9H ou 13H et plus), soit pour exprimer des soutiens faibles dans l'une des couleurs de l'ouvreur, avec lesquels le répondant ne peut imposer la manche.

S	N
1♣ 2♥	1♠ 2SA

Nord (1)	Nord (2)
♠D9742	♠RD62
♥10873	♥974
♦R	♦864
♣V52	♣V103

Dans les deux cas le répondant possède un fit dans une couleur de l'ouvreur, mais comme un soutien au palier de 3 serait forcing de manche, il faut trouver un autre moyen de l'exprimer.

Fonctionnement du 2SA modérateur :

- L'ouvreur possède un bicolore cher minimum de 18 ou 19HL : il répète sa couleur d'ouverture au palier de 3. Le répondant passe avec un fit dans la couleur d'ouverture, revient au palier de 3 dans la seconde couleur de l'ouvreur pour y montrer un soutien faible.
- L'ouvreur est maximum avec 20 à 23 HL : il fait toute autre enchère, par exemple 3SA s'il tient la dernière couleur.

► LA QUATRIÈME COULEUR FORCING

s'utilise à partir de 8 points H et n'a qu'une fonction : la recherche d'un arrêt dans la dernière couleur pour jouer à Sans-Atout. Elle est forcing de manche et dénie cinq cartes dans la majeure de réponse, puisque le répondant ne la répète pas...

À VOUS DE JOUER ! Quelle est votre enchère avec la main de Sud ?

1	<p>♠ A1085 ♥ RD1062 ♦ R94 ♣ 5</p>	<p>Don. : N - Vuln. : Nord / Sud</p> <table border="1"> <thead> <tr> <th>S</th> <th>O</th> <th>N</th> <th>E</th> </tr> </thead> <tbody> <tr> <td>1♥ ?</td> <td>-</td> <td>1♣ 2♦</td> <td>-</td> </tr> </tbody> </table>	S	O	N	E	1♥ ?	-	1♣ 2♦	-	2	<p>♠ DV96 ♥ RD4 ♦ 1096 ♣ 732</p>	<p>Don. : N - Vuln. : Nord / Sud</p> <table border="1"> <thead> <tr> <th>S</th> <th>O</th> <th>N</th> <th>E</th> </tr> </thead> <tbody> <tr> <td>1♠ ?</td> <td>-</td> <td>1♦ 2♥</td> <td>-</td> </tr> </tbody> </table>	S	O	N	E	1♠ ?	-	1♦ 2♥	-
S	O	N	E																		
1♥ ?	-	1♣ 2♦	-																		
S	O	N	E																		
1♠ ?	-	1♦ 2♥	-																		
3	<p>♠ AV75 ♥ 8 ♦ AV9 ♣ R10842</p>	<p>Don. : N - Vuln. : Nord / Sud</p> <table border="1"> <thead> <tr> <th>S</th> <th>O</th> <th>N</th> <th>E</th> </tr> </thead> <tbody> <tr> <td>1♠ ?</td> <td>-</td> <td>1♣ 2♥</td> <td>-</td> </tr> </tbody> </table>	S	O	N	E	1♠ ?	-	1♣ 2♥	-	4	<p>♠ D83 ♥ R1072 ♦ V864 ♣ 65</p>	<p>Don. : N - Vuln. : Nord / Sud</p> <table border="1"> <thead> <tr> <th>S</th> <th>O</th> <th>N</th> <th>E</th> </tr> </thead> <tbody> <tr> <td>1♥ ?</td> <td>-</td> <td>1♣ 2♦</td> <td>-</td> </tr> </tbody> </table>	S	O	N	E	1♥ ?	-	1♣ 2♦	-
S	O	N	E																		
1♠ ?	-	1♣ 2♥	-																		
S	O	N	E																		
1♥ ?	-	1♣ 2♦	-																		
5	<p>♠ 6 ♥ AV103 ♦ AR974 ♣ RD3</p>	<p>Don. : S - Vuln. : Nord / Sud</p> <table border="1"> <thead> <tr> <th>S</th> <th>O</th> <th>N</th> <th>E</th> </tr> </thead> <tbody> <tr> <td>1♦ 2♥ ?</td> <td>-</td> <td>1♠ 2♠</td> <td>-</td> </tr> </tbody> </table>	S	O	N	E	1♦ 2♥ ?	-	1♠ 2♠	-	6	<p>♠ 5 ♥ ADV6 ♦ AR3 ♣ RDV84</p>	<p>Don. : S - Vuln. : Nord / Sud</p> <table border="1"> <thead> <tr> <th>S</th> <th>O</th> <th>N</th> <th>E</th> </tr> </thead> <tbody> <tr> <td>1♣ 2♥ ?</td> <td>-</td> <td>1♠ 2SA</td> <td>-</td> </tr> </tbody> </table>	S	O	N	E	1♣ 2♥ ?	-	1♠ 2SA	-
S	O	N	E																		
1♦ 2♥ ?	-	1♠ 2♠	-																		
S	O	N	E																		
1♣ 2♥ ?	-	1♠ 2SA	-																		
7	<p>♠ A84 ♥ 7 ♦ AR95 ♣ AD1062</p>	<p>Don. : S - Vuln. : Nord / Sud</p> <table border="1"> <thead> <tr> <th>S</th> <th>O</th> <th>N</th> <th>E</th> </tr> </thead> <tbody> <tr> <td>1♣ 2♦ ?</td> <td>-</td> <td>1♠ 2♠</td> <td>-</td> </tr> </tbody> </table>	S	O	N	E	1♣ 2♦ ?	-	1♠ 2♠	-	8	<p>♠ RV4 ♥ ARV6 ♦ RDV82 ♣ 9</p>	<p>Don. : S - Vuln. : Nord / Sud</p> <table border="1"> <thead> <tr> <th>S</th> <th>O</th> <th>N</th> <th>E</th> </tr> </thead> <tbody> <tr> <td>1♦ 2♥ ?</td> <td>-</td> <td>1♠ 3♣</td> <td>-</td> </tr> </tbody> </table>	S	O	N	E	1♦ 2♥ ?	-	1♠ 3♣	-
S	O	N	E																		
1♣ 2♦ ?	-	1♠ 2♠	-																		
S	O	N	E																		
1♦ 2♥ ?	-	1♠ 3♣	-																		

SOLUTIONS

1 2♥. La force de cette répétition qui promet cinq cartes n'est pas limitée. Annoncer 2♠, quatrième forcing, serait une erreur : Sud dénierait cinq Cœurs et demanderait l'arrêt à Pique !

2 3♣. Cette fois c'est la quatrième couleur forcing qui convient. Elle dénie cinq Piques et demande l'arrêt à Trèfle, à partir de 8 points H. 3♦ promettrait au moins un honneur troisième et une main un peu plus forte.

3 4♣. Ce saut indique un beau fit dans la couleur d'ouverture et un très fort espoir de chelem. Ici on est même favori pour le grand chelem. En effet, il suffirait que Nord possède aussi peu que ♠ 4 ♥ AV 73 ♦ RD 10 ♣ ADV 97 pour tableur treize pils.

4 2SA. Si Sud annonçait 3♦, il imposerait la manche, ce que sa force lui interdit. 2SA, modérateur, fait l'affaire. Si l'ouvreur, minimum, revient à 3♣, il pourra conclure à 3♦.

5 2SA. L'enchère est naturelle et non forcing, montrant une main de

18/19 HL. Elle indique à la fois l'arrêt dans la couleur non nommée et le misfit en face des cinq Piques promis par Nord.

6 3SA. Nord, en utilisant le 2SA modérateur, pourrait posséder un jeu très faible. Cependant l'ouvreur, riche de 21 points HL, ne compte pas s'arrêter avant la manche. L'enchère de 3SA est tout à fait adaptée avec ce double arrêt dans la couleur non nommée.

7 4♠. Sud dispose de 20 points HLD qui, ajoutés aux 6 ou 7 HLD minimum de Nord, permettent d'atteindre le seuil de la manche. Avec un bicolore plus fort, par exemple en remplaçant un petit Pique par le Roi, Sud aurait répondu 4♥, Splinter décrivant une main maximale et une courte dans la couleur du saut.

8 3♠. Nord, par la quatrième couleur forcing, demande à Sud s'il tient les Trèfles tout en déniait cinq cartes à Pique. L'enchère de 3♠ exprime trois cartes dans la couleur du répondant ce qui permet d'établir une manche majeure acceptable à sept atouts.

JEU DE LA CARTE LA DOUBLE COUPE

> PAR JEAN-PAUL
BALIAN

Comme il est amusant de pouvoir réaliser des levées en coupant des deux mains ! Rien de plus simple, n'est-ce pas ? Encore convient-il de ne pas se jeter tête baissée dans ces coupes croisées sans avoir respecté un minimum de principes. Mais commençons par le commencement...

♠ RD92
 ♥ A853
 ♦ 10876
 ♣ 4

♠ 7
 ♥ V1076
 ♦ ARDV
 ♣ R1098

♠ AV1086
 ♥ 2
 ♦ 432
 ♣ AD63

	N	E	
O			S

♠ 543
 ♥ RD94
 ♦ 95
 ♣ V752

S	O	N	E
1♠	X	3SA*	-
4♠			

* Super Truscott.

Entame : As de Carreau.
Ouest poursuit du Roi, puis de la Dame de Carreau. Il rejoue maintenant atout.

Le déclarant est à la tête de sept levées. Malgré le retour atout, les trois plis manquants peuvent être aisément trouvés en coupant des Trèfles de la main courte. Le seul problème est le retour en main pour pouvoir couper trois Trèfles. Seules des coupes Cœur ou Carreau (de la main longue, donc non-productives en tant que telles) vous offrent cette opportunité sans affaiblir le nombre d'atouts de Nord. As de Pique donc, puis As de Trèfle et Trèfle coupé, As de Cœur et Cœur coupé, et le déclarant va encore couper deux Trèfles au mort en rentrant en main par des coupes Cœur ou Carreau. Résumons-nous : une levée d'atout, deux As, trois coupes au mort puis quatre levées d'atouts de la main font dix bonnes levées. Remarque : le "Super Truscott" est généralement réservé aux mains régulières ou semi-régulières.

VOUS AVEZ COMPRIS LE PRINCIPE ? À VOUS DE JOUER !

1

♠ 9
 ♥ A1053
 ♦ 108764
 ♣ R52

S	O	N	E
1♠	-	1SA	-
2♥	-	3♥	-
4♥			

♠ A10654
 ♥ RDV2
 ♦ -
 ♣ A873

Ouest entame atout. Une levée d'atout à l'entame, trois levées d'honneur et six coupes croisées (trois de chaque côté) font dix levées. Quelles précautions devez-vous prendre ?

2

♠ D1087
 ♥ AD1052
 ♦ V65
 ♣ D

S	O	N	E
1♦	-	1♥	-
1♠	-	4♠	-
4SA	-	5♦	-
6♠			

♠ ARV9
 ♥ 7
 ♦ AR98
 ♣ A863

Ouest entame du Valet de Trèfle, Est fournit le Roi.

3

♠ RV107
 ♥ AR73
 ♦ 4
 ♣ A652

S	O	N	E
1♦	-	1♥	-
1♠	-	2♣	-
2♥	-	3♠	-
4♣	-	4SA	-
5♠	-	6♠	-

♠ AD98
 ♥ 542
 ♦ AD763
 ♣ 8

Ouest, furieux après lui-même d'avoir manqué l'entame atout sur la donne précédente, dépose le 2 de Pique sur la table. Voilà qui complique votre tâche.

4

♠ AD94
 ♥ AV853
 ♦ 3
 ♣ A76

S	O	N	E
1♠	-	1♥	-
4♠		3♠	

♠ RV82
 ♥ 2
 ♦ AV875
 ♣ 953

Ouest entame de la Dame de Trèfle. Trois levées d'honneurs et huit levées en double coupe : onze levées se profilent assez aisément. Mais vous êtes en match par quatre et on vous demande de prendre vos meilleures chances d'en assurer dix !

À VOUS DE JOUER !

5

♠ 1098
 ♥ 98754
 ♦ AR42
 ♣ V

S	O	N	E
1♠	2SA	3♠	-
4♠			

N
O E
S

♠ ARDV2
 ♥ -
 ♦ 653
 ♣ A8743

Ouest entame du Roi de Cœur. Tous les ingrédients d'une double coupe sont à nouveau au rendez-vous : une coupe ouverte de chaque côté, des atouts maîtres et des levées d'honneur à encaisser avant - on ne vous y reprendra plus - . Un détail vous aurait-il échappé ?

6

♠ AR95
 ♥ A1076
 ♦ AR53
 ♣ 8

S	O	N	E
1♣	-	1♦	-
1♠	-	2♥	-
3♦	-	3♠	-
4♣	-	4SA	-
5♠	-	5♥*	-
6♣**	-	7♠	-

N
O E
S

♠ DV108
 ♥ 5
 ♦ DV6
 ♣ AR542

* Question à la Dame d'atout.
 ** Dame d'atout + Roi de Trèfle.

Ouest, qui connaît ses classiques, entame atout, Est fournissant. À vous !

SOLUTIONS

1 Il importe tout d'abord de prendre l'entame en main, afin de pouvoir couper gros le plus rapidement possible en ayant conservé deux atouts maîtres de chaque côté. Il convient ensuite, comme toujours en matière de double coupe, **d'encaisser au plus vite vos levées d'honneurs annexes, avant d'entreprendre vos coupes croisées** ; faute de cette précaution, un adversaire pourrait défausser ses Trèfles sur vos coupes maîtresses et, à la fin, vous vous feriez couper lorsque vous joueriez les Trèfles. Gardez à l'esprit qu'une fois les coupes effectuées, vous n'aurez plus d'atout et ne pourrez donc pas purger ceux des adversaires. Roi de Cœur donc, As et Roi de Trèfle, Carreau coupé petit, As de Pique et Pique coupé petit et vous terminez avec quatre coupes maîtresses. La main d'Ouest : ♠ RV873 ♥ 86 ♦ AD ♣ V964.

2 Vous vous comptez quatre levées d'honneurs en dehors de l'atout et huit levées en double coupe maîtresse. En main à l'As de Trèfle, vous encaissez donc l'As et le Roi de Carreau et entreprenez votre double coupe. Au fait, par quelle couleur allez-vous commencer ? Si vous coupez d'abord un Trèfle, puis un Cœur, et recommencez cela deux fois, vous serez dans votre main sans rien avoir à couper, alors qu'il restera un atout des deux côtés. La solution ? **Commencez par couper un Cœur, la couleur qui propose le plus de coupes possibles** (ici quatre coupes Cœur contre trois seulement à Trèfle). Un principe à retenir et à appliquer sans modération. La main d'Ouest : ♠ 64 ♥ 63 ♦ D1042 ♣ V10974.

3 L'entame atout est antipathique car elle limite vos prétentions à sept levées dans la couleur (une levée tout de suite et six en double coupe) et vous ne possédez par ailleurs que quatre levées d'honneurs annexes. Faut-il vous avouer vaincu pour autant ? Bien sûr que non car il vous reste une chance : tenter et réussir l'impasse contre le Roi de Carreau pour regagner la levée qui vous manque. Allons-y : atout pris au mort, Carreau pour la Dame - ça marche -, As de Carreau, As et Roi de Cœur (encaissez les levées annexes d'abord), As de Trèfle et terminez par six levées en double coupe maîtresse. La main d'Ouest : ♠ 6532 ♥ V6 ♦ 102 ♣ D9743.

4 Avec trois levées d'honneurs en dehors de l'atout, ceux-ci devront fournir sept levées, ce qui est possible grâce à une double coupe Cœur/Carreau. Comme sept levées d'atout suffisent, il faut songer à se prémunir d'une éventuelle surcoupe avec le 10 d'atout, qui permettrait à son

possesseur de rejouer atout et de vous priver d'une coupe de chaque côté. Pour ce faire, il suffit de couper maître après avoir coupé une fois petit de chaque côté. As de Trèfle donc, As de Cœur et Cœur coupé du 2, As de Carreau et Carreau coupé du 4. Effectuez maintenant les quatre coupes suivantes avec vos atouts maîtres. Vous avez neuf levées en poche et il vous reste le 9 d'atout d'un côté et le 8 de l'autre, pour l'unique 10 des adversaires. Coupez le dernier Cœur du mort de votre 8 de Pique : c'est gagné si vous faites la levée et, si Ouest surcoupe, vous ferez encore le 9 de Pique. La main d'Ouest : ♠ 105 ♥ D10 ♦ R9642 ♣ DV102.

5 Les enchères adverses devraient vous mettre la puce à l'oreille : Ouest possède au moins dix cartes mineures, ce qui n'en laisse au maximum que trois en Est. Comme les atouts peuvent vous fournir huit levées en double coupe intégrale (coupe de cinq Cœurs en main et de trois Trèfles au mort), vous n'avez besoin que de deux levées d'honneurs. Coupez l'entame, encaissez l'As de Trèfle, un seul gros honneur à Carreau (si vous essayez d'encaisser un deuxième Carreau, Est coupe et rejoue atout, vous laissant avec sept levées d'atout seulement), et effectuez vos coupes croisées. Il faudrait jouer de la même façon sans l'intervention adverse. Pas si simple ! La main d'Ouest : ♠ 3 ♥ RD ♦ D10987 ♣ RD1052.

6 Des atouts maîtres à foison, une courte dans chaque main, des levées maîtresses : tous les ingrédients d'une double coupe semblent présents. Mais une levée d'atout à l'entame, six levées en coupes croisées et trois levées dans les couleurs à couper ne font que dix levées. Il faudrait donc en réaliser trois à Carreau. Le problème est de parvenir à les encaisser tout de suite sans encombre. Or un partage 3-3 de la couleur ne se produira que dans 36 % des cas : c'est maigre. Il y a bien mieux à faire. Vous avez sept levées d'honneurs et quatre à l'atout dans une main. Il suffit de réaliser deux coupes de l'autre main pour faire treize levées. Pour des raisons de communications - ne pas bloquer les Carreaux - il est plus facile de couper deux Trèfles au mort que deux Cœurs en main. Allez-y : prenez l'entame en main et jouez As de Trèfle et Trèfle coupé... de l'As, redescendez à Carreau et coupez un autre Trèfle du Roi. Il ne reste plus qu'à jouer atout pour purger les atouts adverses et réaliser vos levées maîtresses. Ce jeu simple, mais très soigneux, vous aura permis de surmonter des mauvais partages dans toutes les couleurs. Félicitations ! La main d'Ouest : ♠ 7642 ♥ R82 ♦ 7♣ V9763.

ENTAMES

LE CHOIX DE LA CARTE D'ENTAME DANS UN CONTRAT A L'ATOUT

> PAR WILFRIED LIBBRECHT

Une fois que vous êtes décidé à entamer dans une couleur contre un contrat à l'atout, il vous reste à sélectionner la carte d'entame. C'est un choix déterminant puisque c'est la première étape de la signalisation qui va influencer toute la donne.

Quel est le principe de choix de la carte d'entame dans un contrat à l'atout ?

Dans les contrats à l'atout, le choix de la carte d'entame est plus facile que contre les contrats à Sans-Atout. Exit les séquences brisées ou incomplètes puisqu'il **ne faut que deux cartes pour constituer une séquence dans les contrats à la couleur**. De même, en l'absence de séquence, plus de "top of nothing" ou de quatrième meilleure mais simplement l'utilisation du **pair-impair**.

Qu'est-ce que la convention Pair-Impair ?

Attention : la notion de pair-impair n'a rien à voir avec le numéro (pair ou impair) de la carte d'entame. Ce que vous devez expliquer à votre partenaire, c'est votre nombre "pair" ou "impair" de cartes dans la couleur d'entame.

- ▶ **lorsque vous détenez un nombre impair, c'est facile : vous devez entamer de la plus petite carte de la couleur. Avec un nombre impair de cartes, vous devez les jouer en montant.** Il n'y a aucune exception. Lorsque vous entamez du 2, par exemple, le partenaire sait tout de suite que vous allez monter et que vous possédez donc un nombre impair. Ici, la présence ou non d'un honneur ne change rien, c'est toujours la plus petite que vous devez choisir.
- ▶ Avec un nombre pair de cartes dans la couleur d'entame, c'est plus compliqué :
 - Il est évident que vous ne pouvez pas entamer de la dernière qui montrerait un nombre impair, vous devez donc en choisir une autre.

- Quand vous possédez deux cartes, vous n'avez pas le choix, vous devez entamer de la plus grosse.

- Si vous entamez de la plus grosse avec quatre ou six cartes, votre partenaire ne pourra pas faire la différence entre un doubleton et un plus grand nombre de cartes

C'est pourquoi, quand vous détenez quatre ou six cartes, **vous devez entamer l'avant-dernière avec un honneur dans la couleur et la deuxième meilleure (en partant du haut) sans honneur. Avec un nombre pair de cartes, vous devez pouvoir descendre au second tour.**

Qu'est ce qu'une séquence et quelle carte entamer dans une séquence ?

Contre un contrat à la couleur, il suffit d'avoir deux honneurs qui se suivent pour considérer qu'on possède une séquence. **Si la couleur que vous avez choisi d'entamer comporte une séquence, vous devez toujours entamer la tête de la séquence** (la plus haute). Il n'existe qu'une seule exception à cette règle : **avec As-Roi secs à l'entame, vous devez alerter votre partenaire en entamant du Roi**. Quand vous jouerez l'As au deuxième tour, votre partenaire devra se demander pourquoi vous n'avez pas entamé l'As. Il en déduira que vous possédez As et Roi secs.

Une dernière question : quelle carte entamez-vous dans la couleur annoncée par le partenaire ?

C'est très simple : **vous entamez exactement de la même façon**, que la couleur que vous avez choisie ait été nommée par votre partenaire ou pas ! Une différence de plus avec les entames à Sans-Atout...

À VOUS DE JOUER ! Qu'entamez-vous avec les combinaisons de cartes suivantes ?

1 953

2 RV752

3 D942

4 9653

5 DV54

SOLUTIONS

1 À chaque fois que vous possédez un nombre impair de cartes, vous devez entamer de la plus petite : le 3.

2 La règle précédente s'applique que votre couleur possède un honneur ou non : le 2, cette fois, puisque vous avez cinq cartes.

3 Sans séquence, vous devez entamer en Pair-Impair. Avec quatre cartes dont un honneur, vous devez entamer de l'avant dernière, ici le 4.

4 En revanche, avec quatre cartes sans honneur, c'est de la deuxième carte que vous devez entamer : le 6.

5 Dans les contrats à l'atout, deux cartes consécutives suffisent pour considérer que l'on possède une séquence. Vous devez donc entamer de la Dame.

LE QUIZ

> PAR JEAN-PIERRE DESMOULINS

Vérifiez votre technique... Comme à la table, voici des problèmes d'enchères, d'entames, un coup à jouer en face du mort et un contrat à faire chuter. Pas de thème, pas d'indications... Vous pouvez quand même vous en sortir !
Tournez la page pour les réponses et amusez-vous bien !

ENCHÈRES

1 ♠ R64 ♥ D74 ♦ R82 ♣ A983	<table border="1" style="width: 100%; text-align: center;"> <tr><th>S</th><th>O</th><th>N</th><th>E</th></tr> <tr><td>1♣</td><td>1♥</td><td>1♠</td><td>2♥</td></tr> <tr><td>-</td><td>-</td><td>3♦</td><td>-</td></tr> <tr><td>?</td><td></td><td></td><td></td></tr> </table>	S	O	N	E	1♣	1♥	1♠	2♥	-	-	3♦	-	?				2 ♠ 832 ♥ D74 ♦ AV852 ♣ D3	<table border="1" style="width: 100%; text-align: center;"> <tr><th>S</th><th>O</th><th>N</th><th>E</th></tr> <tr><td>1♦</td><td>-</td><td>1♣</td><td>-</td></tr> <tr><td>?</td><td></td><td>1♥</td><td>-</td></tr> </table>	S	O	N	E	1♦	-	1♣	-	?		1♥	-
S	O	N	E																												
1♣	1♥	1♠	2♥																												
-	-	3♦	-																												
?																															
S	O	N	E																												
1♦	-	1♣	-																												
?		1♥	-																												
4 ♠ R9 ♥ R5 ♦ 632 ♣ ARV1073	<table border="1" style="width: 100%; text-align: center;"> <tr><th>S</th><th>O</th><th>N</th><th>E</th></tr> <tr><td>2♣</td><td>-</td><td>1♥</td><td>-</td></tr> <tr><td>?</td><td></td><td>2♥</td><td>-</td></tr> </table>	S	O	N	E	2♣	-	1♥	-	?		2♥	-	5 ♠ D103 ♥ R7 ♦ 7642 ♣ AD84	<table border="1" style="width: 100%; text-align: center;"> <tr><th>S</th><th>O</th><th>N</th><th>E</th></tr> <tr><td>2SA</td><td>-</td><td>1♠</td><td>-</td></tr> <tr><td>?</td><td></td><td>3♣</td><td>-</td></tr> </table>	S	O	N	E	2SA	-	1♠	-	?		3♣	-				
S	O	N	E																												
2♣	-	1♥	-																												
?		2♥	-																												
S	O	N	E																												
2SA	-	1♠	-																												
?		3♣	-																												
7 ♠ RD10 ♥ A83 ♦ V94 ♣ AD103	<table border="1" style="width: 100%; text-align: center;"> <tr><th>S</th><th>O</th><th>N</th><th>E</th></tr> <tr><td>1SA</td><td>-</td><td>2♣</td><td>-</td></tr> <tr><td>2♦</td><td>-</td><td>3♣</td><td>-</td></tr> <tr><td>?</td><td></td><td></td><td></td></tr> </table>	S	O	N	E	1SA	-	2♣	-	2♦	-	3♣	-	?				8 ♠ AV7 ♥ A963 ♦ RD5 ♣ R92	<table border="1" style="width: 100%; text-align: center;"> <tr><th>S</th><th>O</th><th>N</th><th>E</th></tr> <tr><td>2SA</td><td>-</td><td>3♥</td><td>2♠</td></tr> <tr><td>?</td><td></td><td></td><td>-</td></tr> </table>	S	O	N	E	2SA	-	3♥	2♠	?			-
S	O	N	E																												
1SA	-	2♣	-																												
2♦	-	3♣	-																												
?																															
S	O	N	E																												
2SA	-	3♥	2♠																												
?			-																												
3 ♠ 75 ♥ AD964 ♦ R104 ♣ 862	<table border="1" style="width: 100%; text-align: center;"> <tr><th>S</th><th>O</th><th>N</th><th>E</th></tr> <tr><td>?</td><td>2♠</td><td>X</td><td>-</td></tr> </table>	S	O	N	E	?	2♠	X	-	6 ♠ A2 ♥ 4 ♦ AD104 ♣ ARV942	<table border="1" style="width: 100%; text-align: center;"> <tr><th>S</th><th>O</th><th>N</th><th>E</th></tr> <tr><td>1♣</td><td>1♠</td><td>X</td><td>-</td></tr> <tr><td>?</td><td></td><td></td><td></td></tr> </table>	S	O	N	E	1♣	1♠	X	-	?											
S	O	N	E																												
?	2♠	X	-																												
S	O	N	E																												
1♣	1♠	X	-																												
?																															
9 ♠ A83 ♥ 2 ♦ RD104 ♣ AD986	<table border="1" style="width: 100%; text-align: center;"> <tr><th>S</th><th>O</th><th>N</th><th>E</th></tr> <tr><td>2♣</td><td>-</td><td>1♥</td><td>-</td></tr> <tr><td>?</td><td></td><td>2♦</td><td>-</td></tr> </table>	S	O	N	E	2♣	-	1♥	-	?		2♦	-																		
S	O	N	E																												
2♣	-	1♥	-																												
?		2♦	-																												

ENTAMES

10 Vous êtes en Ouest. Quelle est votre entame avec les mains suivantes ?

<table border="1" style="width: 100%; text-align: center;"> <tr><th>S</th><th>O</th><th>N</th><th>E</th></tr> <tr><td>1SA</td><td>-</td><td>1♦</td><td>-</td></tr> <tr><td>3SA</td><td>-</td><td>2SA</td><td>-</td></tr> </table>	S	O	N	E	1SA	-	1♦	-	3SA	-	2SA	-	A ♠ A973 ♥ D1052 ♦ 6 ♣ 9764	B ♠ 752 ♥ V9852 ♦ RDV ♣ D3	C ♠ DV6 ♥ AR7 ♦ 8652 ♣ V72	D ♠ AR6 ♥ 7 ♦ 10952 ♣ DV863
S	O	N	E													
1SA	-	1♦	-													
3SA	-	2SA	-													

JEU DE LA CARTE en face du mort

11 ♠ A10754
♥ DV105
♦ D3
♣ 76

N	E
O	S

Don. : S - Vuln. : Personne

S	O	N	E
1♥	-	3SA*	-
4♥			

* Au moins 4 atouts,
13-15HLD sans singleton ni chicane.

Entame : As de Carreau
L'entame récolte le 4 d'Est et votre Valet. Ouest poursuit du Roi de Carreau : comment vous donnez-vous les meilleures chances de triompher ?

♠ 86
♥ AR97642
♦ V
♣ R108

JEU DE LA CARTE en défense

12 ♠ V83
♥ ARDV
♦ AR764
♣ A

N	E
O	S

♠ RD10975
♥ 103
♦ D10
♣ 1052

TPP - Don. : O - Vuln. : Nord / Sud

S	O	N	E
3SA	2♠	X	-
	-	6SA	

Entame : Roi de Pique
Vous entamez du Roi de Pique qui fait la levée, votre partenaire contribuant du 2. Comment devez-vous poursuivre ?

SOLUTIONS DES ENCHÈRES

1 ♠R64 ♥D74 ♦R82 ♣A983	<table border="1"> <tr><th>S</th><th>O</th><th>N</th><th>E</th></tr> <tr><td>1♣</td><td>1♥</td><td>1♠</td><td>2♥</td></tr> <tr><td>-</td><td>-</td><td>3♦</td><td>-</td></tr> <tr><td>-</td><td>-</td><td>-</td><td>-</td></tr> </table>	S	O	N	E	1♣	1♥	1♠	2♥	-	-	3♦	-	-	-	-	-	2 ♠832 ♥D74 ♦AV852 ♣D3	<table border="1"> <tr><th>S</th><th>O</th><th>N</th><th>E</th></tr> <tr><td>1♦</td><td>-</td><td>1♣</td><td>-</td></tr> <tr><td>1SA</td><td>-</td><td>1♥</td><td>-</td></tr> <tr><td>-</td><td>-</td><td>-</td><td>-</td></tr> </table>	S	O	N	E	1♦	-	1♣	-	1SA	-	1♥	-	-	-	-	-	3 ♠75 ♥AD964 ♦R104 ♣862	<table border="1"> <tr><th>S</th><th>O</th><th>N</th><th>E</th></tr> <tr><td>2SA</td><td>2♠</td><td>X</td><td>-</td></tr> <tr><td>-</td><td>-</td><td>-</td><td>-</td></tr> </table>	S	O	N	E	2SA	2♠	X	-	-	-	-	-								
S	O	N	E																																																						
1♣	1♥	1♠	2♥																																																						
-	-	3♦	-																																																						
-	-	-	-																																																						
S	O	N	E																																																						
1♦	-	1♣	-																																																						
1SA	-	1♥	-																																																						
-	-	-	-																																																						
S	O	N	E																																																						
2SA	2♠	X	-																																																						
-	-	-	-																																																						
4 ♠R9 ♥R5 ♦632 ♣ARV1073	<table border="1"> <tr><th>S</th><th>O</th><th>N</th><th>E</th></tr> <tr><td>2♣</td><td>-</td><td>1♥</td><td>-</td></tr> <tr><td>2♠</td><td>-</td><td>2♥</td><td>-</td></tr> <tr><td>-</td><td>-</td><td>-</td><td>-</td></tr> </table>	S	O	N	E	2♣	-	1♥	-	2♠	-	2♥	-	-	-	-	-	5 ♠D103 ♥R7 ♦7642 ♣AD84	<table border="1"> <tr><th>S</th><th>O</th><th>N</th><th>E</th></tr> <tr><td>2SA</td><td>-</td><td>1♠</td><td>-</td></tr> <tr><td>4♣</td><td>-</td><td>3♣</td><td>-</td></tr> <tr><td>-</td><td>-</td><td>-</td><td>-</td></tr> </table>	S	O	N	E	2SA	-	1♠	-	4♣	-	3♣	-	-	-	-	-	6 ♠A2 ♥4 ♦AD104 ♣ARV942	<table border="1"> <tr><th>S</th><th>O</th><th>N</th><th>E</th></tr> <tr><td>1♣</td><td>1♠</td><td>X</td><td>-</td></tr> <tr><td>2♦</td><td>-</td><td>-</td><td>-</td></tr> <tr><td>-</td><td>-</td><td>-</td><td>-</td></tr> </table>	S	O	N	E	1♣	1♠	X	-	2♦	-	-	-	-	-	-	-				
S	O	N	E																																																						
2♣	-	1♥	-																																																						
2♠	-	2♥	-																																																						
-	-	-	-																																																						
S	O	N	E																																																						
2SA	-	1♠	-																																																						
4♣	-	3♣	-																																																						
-	-	-	-																																																						
S	O	N	E																																																						
1♣	1♠	X	-																																																						
2♦	-	-	-																																																						
-	-	-	-																																																						
7 ♠RD10 ♥A83 ♦V94 ♣AD103	<table border="1"> <tr><th>S</th><th>O</th><th>N</th><th>E</th></tr> <tr><td>1SA</td><td>-</td><td>2♣</td><td>-</td></tr> <tr><td>2♦</td><td>-</td><td>3♣</td><td>-</td></tr> <tr><td>3♠</td><td>-</td><td>-</td><td>-</td></tr> <tr><td>-</td><td>-</td><td>-</td><td>-</td></tr> </table>	S	O	N	E	1SA	-	2♣	-	2♦	-	3♣	-	3♠	-	-	-	-	-	-	-	8 ♠AV7 ♥A963 ♦RD5 ♣R92	<table border="1"> <tr><th>S</th><th>O</th><th>N</th><th>E</th></tr> <tr><td>2SA</td><td>-</td><td>3♥</td><td>2♠</td></tr> <tr><td>4♥</td><td>-</td><td>-</td><td>-</td></tr> <tr><td>-</td><td>-</td><td>-</td><td>-</td></tr> </table>	S	O	N	E	2SA	-	3♥	2♠	4♥	-	-	-	-	-	-	-	9 ♠A83 ♥2 ♦RD104 ♣AD986	<table border="1"> <tr><th>S</th><th>O</th><th>N</th><th>E</th></tr> <tr><td>2♣</td><td>-</td><td>1♥</td><td>-</td></tr> <tr><td>3♦</td><td>-</td><td>2♦</td><td>-</td></tr> <tr><td>-</td><td>-</td><td>-</td><td>-</td></tr> </table>	S	O	N	E	2♣	-	1♥	-	3♦	-	2♦	-	-	-	-	-
S	O	N	E																																																						
1SA	-	2♣	-																																																						
2♦	-	3♣	-																																																						
3♠	-	-	-																																																						
-	-	-	-																																																						
S	O	N	E																																																						
2SA	-	3♥	2♠																																																						
4♥	-	-	-																																																						
-	-	-	-																																																						
S	O	N	E																																																						
2♣	-	1♥	-																																																						
3♦	-	2♦	-																																																						
-	-	-	-																																																						

1 Passe. L'enchère de 3♦ montre un jeu faible, au moins cinq cartes à Carreau et souvent six, mais ne rallonge pas les Piques. Ce type de séquence où la seconde couleur nommée est plus longue que la première s'appelle un "canapé".

2 1SA. Cette enchère ne garantit pas l'arrêt dans la dernière couleur. Il faudrait six cartes à Carreau pour les répéter.

3 2SA. Cette enchère artificielle s'appelle "mini cue-bid". Suivie de 3♥ sur l'annonce d'une mineure par votre partenaire, elle montre 8-10H alors qu'une enchère directe de 3♥ face au Contre aurait montré 0-7H.

4 2♠. Attention, la répétition des Trèfles au palier de 3 ne serait pas forcing. Annoncez donc une force annexe dans une nouvelle couleur.

5 4♣. L'enchère de 3♣ est naturelle et indique un espoir de chelem.

Soutenez donc la couleur, pour informer l'ouvreur de la présence d'un fit 4-4.

6 2♦. L'enchère est naturelle et forcing. Elle montre un jeu bicolore d'au moins 15H.

7 3♠. Vos teneurs à Carreau et à Cœur ne conviennent pas pour jouer 3 Sans-Atout face à un singleton éventuel. Avisez-en votre partenaire en sautant ces couleurs et en annonçant votre grande force à Pique.

8 4♥. Toutes les enchères de Nord sont classiquement des Texas, le Texas pour la couleur adverse étant un Stayman qui promet donc ici quatre cartes à Cœur.

9 3♦. Soutenez tout simplement les Carreaux en séquence forcing de manche.

SOLUTIONS DES ENTAMES

10 Vous êtes en Ouest. Quelle est votre entame avec les mains suivantes ?

<table border="1"> <tr><th>S</th><th>O</th><th>N</th><th>E</th></tr> <tr><td>1SA</td><td>-</td><td>1♦</td><td>-</td></tr> <tr><td>3SA</td><td>-</td><td>2SA</td><td>-</td></tr> <tr><td>-</td><td>-</td><td>-</td><td>-</td></tr> </table>	S	O	N	E	1SA	-	1♦	-	3SA	-	2SA	-	-	-	-	-	A ♠A973 ♥D1052 ♦6 ♣9764	B ♠752 ♥V9852 ♦RDV ♣D3	C ♠DV6 ♥AR7 ♦8652 ♣V72	D ♠AR6 ♥7 ♦10952 ♣DV863
S	O	N	E																	
1SA	-	1♦	-																	
3SA	-	2SA	-																	
-	-	-	-																	

10 Le mort a une main de 15-17H irrégulière, très vraisemblablement courte à Trèfle (SEF 2018 - p.40).

A : 2 de Cœur. L'entame sous Dame - 10 est bien meilleure que sous l'As et l'affranchissement des Trèfles trop lointain..

B : 5 de Cœur. Oubliez les Carreaux : c'est la couleur longue du mort ! Entamez plutôt dans votre propre couleur cinquième.

C : As de Cœur. Une entame préférable à la Dame de Pique car elle permet de conserver la main.

D : 6 de Trèfle. Gardez ici vos reprises à Pique pour affranchir votre longue.

SOLUTION DU JEU DE LA CARTE en face du mort

SOLUTION DU JEU DE LA CARTE en défense

11

♠ A10754
 ♥ DV105
 ♦ D3
 ♣ 76

♠ RDV
 ♥ 8
 ♦ 108754
 ♣ DV93

♠ 932
 ♥ 3
 ♦ AR962
 ♣ A542

♠ 86
 ♥ AR97642
 ♦ V
 ♣ R108

Don. : S - Vuln. : Personne

S	O	N	E
1♥	-	3SA	-
4♥			

Entame :
As de Carreau

12

♠ V83
 ♥ ARDV
 ♦ AR764
 ♣ A

♠ RD10975
 ♥ 103
 ♦ D10
 ♣ 1052

♠ 2
 ♥ 9852
 ♦ V852
 ♣ 9843

♠ A64
 ♥ 764
 ♦ 93
 ♣ RDV76

TPP - Don. : O - Vuln. : N/S

S	O	N	E
3SA	2♠	X	-
		6SA	

Entame :
Roi de Pique

11 Vous n'êtes en danger que si l'As de Trèfle est en Ouest puisque vous pourriez alors perdre une levée de Pique, une levée de Carreau et deux levées de Trèfle. Cependant, **une répartition 3-3 des Piques** en flanc pourrait, même dans ce cas, vous permettre de l'emporter après un affranchissement par la coupe, deux Trèfles de votre main pouvant alors être défaussés. Il est toutefois indispensable **qu'Est ne prenne pas la main** dans la manœuvre car il vous condamnerait en jouant prématurément à Trèfle. **Jetez donc un petit Pique sur le Roi de Carreau en "perdante sur perdante"**, la main restant opportunément en Ouest. Prenez le retour, tirez l'As de Pique, coupez maître un Pique, remontez au mort à l'atout et coupez un autre Pique : c'est gagné !

12 L'enchère de 3SA signe la présence de l'As de Pique en Sud : il doit donc vous paraître étrange d'être autorisé à réaliser la première levée puisque si le déclarant avait pris, il lui aurait suffi de rejouer ultérieurement vers le Valet pour assurer une seconde levée dans la couleur. Que se passe-t-il donc ?

En vérité, les levées de Sud se situent sans aucun doute à Trèfle sinon, on se demande bien où il serait allé chercher son enchère de 3SA. Votre entame a donc attaqué **sa seule reprise de main** alors que les Trèfles sont encore bloqués ! Ne lâchez donc pas votre prise et **continuez de la Dame de Pique** : les Trèfles seront proprement enterrés et la chute deviendra inéluctable.



**COMMANDEZ LIVRES,
MATÉRIEL ET JEUX
SUR NOTRE SITE
BRIDGE-ESHOP.COM**



www.bridge-eshop.com

+33 (1) 42 96 25 50 Du lundi au vendredi de 9h à 18h.

BOUTIQUE LE BRIDGEUR

27 rue du Quatre-Septembre · 75002 Paris.

**NOUS VOUS OFFRONS
LA LIVRAISON**

avec le code **AS2021**

OFFRE VALABLE JUSQU'AU 31 JANVIER 2021

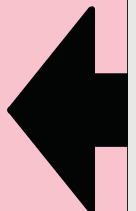

Je débute... donc je joue

LE COIN DU DÉBUTANT



> PAR CHRISTINE KOECK

Vous êtes arrivés au bon contrat. L'adversaire entame, vous comptez vos levées, vous en dénombrez suffisamment. Le jeu de la carte se déroule. À la dernière levée, les quatre joueurs autour de la table s'accordent à dire « moins un ». Qu'a-t-il bien pu se passer ? Et si le souci était un blocage ?

MANIER LES COULEURS BLOQUÉES

Une des difficultés du jeu de la carte au Bridge est d'identifier à la fois la main et le moment adéquat pour remporter une levée dans une couleur. Cette difficulté touche principalement le déclarant en face du mort, mais parfois aussi les défenseurs. Observons les deux situations suivantes :

♥AR2



♥DV43

♥AR



♥DV43

Dans les deux cas, la couleur est asymétrique : il y a plus de cartes d'un côté que de l'autre.

Pour réaliser quatre levées dans le premier cas, le joueur commence par encaisser les cartes maîtresses du côté court. Au moment de jouer la dernière carte du côté court (le 2), la levée est remportée par la main longue. Il n'y a pas de situation de blocage, à condition

de jouer les cartes dans le bon ordre. L'absence de la petite carte en Nord du deuxième diagramme empêche la réalisation immédiate de quatre levées. La couleur est bloquée. Après avoir joué l'As et le Roi de Cœur, il faut une carte maîtresse dans une autre couleur pour pouvoir encaisser les deux levées restantes de cette couleur. On parle de "communication externe à la couleur".

♥RV



♥AD43

♥RV



♥AD103

Voici un autre exemple de blocage. Certes, il y a la possibilité de jouer un honneur du côté long pour couvrir le Valet à la deuxième levée, mais en fournissant deux honneurs dans le même pli, le Dix de l'adversaire est promu au rang de carte maîtresse et l'on ne peut tirer que trois levées de la couleur.

La présence d'une carte équivalente supplémentaire (le Dix) dans votre camp résout la situation de blocage. Le déclarant joue le Roi de Cœur sur lequel il fournit le 3, puis "croque" le Valet de Cœur de la Dame (ou de l'As) de l'autre main. Il reste encore deux cartes maîtresses encaissables immédiatement. Cette "communication interne" aura alors nécessité une carte maîtresse supplémentaire pour apporter le rendement maximal de quatre levées.

Ces exemples montrent l'importance des petites cartes, trop souvent négligées, pour passer facilement d'une main vers l'autre. En l'absence de celles-ci, il est possible de communiquer : grâce aux autres couleurs (communication externe), par une carte maîtresse de rang supérieur dans la main longue (communication interne).

EXERCICES

En partant toujours de la main de Sud, indiquez l'ordre dans lequel vous jouez vos cartes pour répondre aux contraintes exposées ci-dessous.

1

♦AD108



♦RV97

- Faire 4 levées en Nord.
- Faire les 3 premières levées en Sud, et la dernière en Nord.

2

♥R83
♣A



♥AD
♣R2

- Faire 2 levées en Sud, puis 2 levées en Nord.
- Faire 2 levées en Nord, puis 2 levées en Sud.

3

♠RD63
♥RD



♠AV
♥A642

- Faire les 2 premières levées en Sud, et les 4 suivantes en Nord.

JEU DE LA CARTE - Déclarant

4

♠ AR
♥ V98
♦ D764
♣ AR52

	N			
O		E		
	S			

♠ D654
♥ A432
♦ ARV
♣ DV

S	O	N	E
1SA 6SA	-	4SA	-

Entame : Valet de Pique.

JEU DE LA CARTE - Flanc

5

♠ AD5
♥ A62
♦ D98
♣ V1092

	N			
O		E		
	S			

♠ 763
♥ R5
♦ 1076432
♣ D4

S	O	N	E
1SA	-	3SA	

Vous êtes en Est, et votre partenaire entame de la Dame de Cœur. Le déclarant joue l'As du mort, poursuivez.

SOLUTIONS

- 1** a) Pour faire 4 levées en Nord, vous devez faire en sorte qu'aucune carte de Sud ne puisse prendre une carte de Nord. Vous disposez de 8 cartes maîtresses équivalentes entre les deux mains. Chaque carte de Sud doit être capturée par la carte immédiatement supérieure de Nord, par exemple : Le Roi de Carreau pris de l'As. La Dame de Carreau de Nord sur laquelle vous fournissez le Valet, promouvant ainsi le 10 d'un rang. Vous continuez par le 10 sur lequel vous fournissez le 9, et vous terminez par le 8 sur lequel le 7 est joué. Vous aviez la possibilité de jouer ces quatre paires de cartes dans le désordre pour arriver à une solution identique.
- b) Pour réaliser les trois premières levées en Sud, le Roi, le Valet et le 9 doivent remporter le pli. Il faut par conséquent débloquer les cartes supérieures de Nord, à savoir la Dame, le 10 et le 8. En fournissant la carte immédiatement inférieure, vous arriverez à bon port. À la fin, il doit vous rester le 7 de Sud en face de l'As du mort.
- 2** a) Vos deux couleurs sont asymétriques et bloquées. Commencez par jouer As et Dame de Cœur en fournissant les deux petites cartes de Nord. Jouez ensuite le 2 de Trèfle pour votre As et encaissez le Roi de Cœur. Le Roi de Trèfle de Sud est une carte maîtresse, mais ne remporte pas de levée dans cet exemple !
- b) Cette fois-ci, vous commencez par jouer le 2 de Trèfle pour l'As de Nord, puis vous encaissez votre Roi de Cœur sur lequel vous fournissez la Dame de Sud. Jouez ensuite un petit Cœur pour l'As de Sud et concluez brillamment par le Roi de Trèfle.
- 3** Vous ne pouvez commencer que d'une seule façon pour réaliser cet objectif : vos deux premières levées doivent se faire avec l'As et le Valet de Pique. N'ayant plus de Pique dans votre main, vous jouez un petit Cœur pour un honneur de Nord. Vous pouvez ensuite encaisser le deuxième honneur à Cœur sur lequel vous fournissez un petit Cœur en Sud. Vous terminez avec Roi et Dame de Pique. Si vous encaissez l'As de Cœur à la première ou à la seconde levée, vous n'aurez plus assez de cartes maîtresses à Pique pour faire quatre levées en Nord. Vérifiez par vous-même !
- 4** Avant de jouer la première carte, vous comptez vos levées. À Pique, vous avez trois cartes maîtresses et vous pouvez faire autant de levées, mais attention, la couleur est bloquée en Nord. À Cœur, vous avez une carte maîtresse et une levée. À Carreau et à Trèfle, vous avez quatre cartes maîtresses

dans chacune des couleurs, et également une situation de blocage en Sud. Le compte est bon, à condition de surmonter les nombreux problèmes de blocage. Votre seule couleur sans blocage est Cœur. Vous pourrez donc toujours revenir dans la main de Sud par l'As de cette couleur. Par conséquent, vous devez débloquer en priorité les honneurs isolés de Nord.

Observez et identifiez l'ordre des couleurs à débloquer. Une couleur non bloquée est souvent le moyen de communication ultime.

Le Roi de Pique remporte la première levée en Nord. Jouez tout de suite le 2 de Trèfle pour le Valet, et débloquez la Dame de Trèfle. Encaissez ensuite As, Roi et Valet de Carreau. Vos trois cartes maîtresses en Nord sont libérées. Rejoignez le mort par l'As de Pique. Cette communication externe débloque aussi la situation à Pique pour Sud. Encaissez As et Roi de Trèfle, ainsi que la Dame de Carreau. Vous défaussez les trois petites cartes à Cœur de votre main. Terminez par un retour dans la main de Sud par l'As de Cœur, et présentez votre Dame de Pique pour la douzième levée.

Main d'Ouest : ♠ V10972 ♥ D75 ♦ 1082 ♣ 83
Main d'Est : ♠ 83 ♥ R106 ♦ 953 ♣ 109764

5 Votre partenaire, en entamant de sa tête de séquence, vous signale que cette couleur l'intéresse et qu'il compte y affranchir des levées rapidement. Si vous fournissez paresseusement le 5 de Cœur sur l'As, vous aurez bloqué la couleur. En effet, quand votre partenaire aura l'occasion de prendre la main, vous empêcherez l'encaissement des levées d'honneurs et de longueur qui lui restent car votre Roi est plus fort que toutes ses cartes.

Lorsque le partenaire entame dans sa couleur longue, évitez-en le blocage en vous débarrassant d'un honneur équivalent aux siens mais d'un rang supérieur.

Notez que le déclarant a bien joué de fournir son As à la première levée : lui aussi connaissait le Roi dans votre main et il espérait un blocage de la couleur que vous avez parfaitement déjoué...

Si vous jouez le 5 de Cœur, Sud tente une double impasse Trèfle. Ouest prend du Roi mais ne peut encaisser les quatre plis suivants qui devraient pourtant revenir à son camp.

Main d'Ouest : ♠ 9842 ♥ DV1087 ♦ 5 ♣ R75
Main de Sud : ♠ RV10 ♥ 943 ♦ ARV ♣ A863

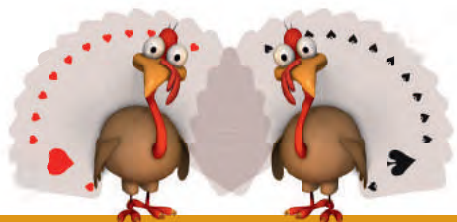

DINGUE DINDE & DIGNE DINDON

ARBITRE ! ILS N'ONT PAS ALERTE !

> PAR CHRISTIAN BURGUET

« **Q**uand les joueurs prennent un mauvais coup, ils essayent parfois de s'en tirer en appelant l'arbitre ». C'est ce que déplorait un jour Jean-René Vernes dans un courrier qu'il m'a adressé il y a près de 20 ans. Voyons le cas d'aujourd'hui :

Lecoq		Dindon	Dujar	
♠ 10943	♥ RD943	♠ AD87	♠ V52	♥ 1085
♦ 106	♣ A10	♥ 6	♥ 1085	♦ V9
		♦ D7432	♣ V7532	
		♣ 986		
		Dinde		
		♠ R6		
		♥ AV72		
		♦ AR85		
		♣ RD4		

S	O	N	E
2SA	-	3♣	-
3♦	-	3♠	-
3SA	-	4♦	-
4♥	-	4SA	-
5♣	-	6♦	-

En dehors de l'enchère de 5♣ en réponse au Blackwood (30/41 clés), rien n'a été alerté.

Après hésitation, Lecoq entame de l'As de Trèfle, et continue du Roi de Cœur

Dinde gagne 6 Carreaux sans difficulté. C'est alors que Lecoq réalise qu'elle possède quatre cartes à Cœur !

« Pourquoi une réponse de 3♦ ?

- Vous le savez bien, nous jouons le "Baron" ! Nous annonçons chaque couleur de quatre cartes en commençant par la plus basse, excellente méthode qui permet parfois de trouver 6♦ et même, plus rarement, 6♣, quand les autres s'arrêtent à 3SA. »

C'est le cas ici. Les Est-Ouest prennent ainsi un zéro et Lecoq appelle l'arbitre : « 3♦ n'a pas été alerté ! Sinon (prétend-il), j'aurais entamé du Roi de Cœur et non de l'As de Trèfle, qui libère Roi-Dame ! »

À votre avis :

- Les Nord-Sud devaient-ils impérativement alerter ?
- L'arbitre corrigera-t-il la donne, et si oui, par quel score ?

LE RÈGLEMENT

Toute entente spéciale doit être alertée, sauf si (en résumé - voir Loi 40B) l'adversaire peut en comprendre le sens de manière raisonnable.

Alors oui, les Nord-Sud auraient dû alerter et Dinde a dit à tort « vous le savez bien » ; non ! L'adversaire n'a pas à se souvenir de nos conventions.

LE CAS D'AUJOURD'HUI

Pourquoi les Est-Ouest prennent ici un zéro ? L'absence d'alerte leur a-t-elle été préjudiciable ?

On ne voit pas trop pourquoi, bien informé, Lecoq aurait fait une entame différente... mais admettons ! On voit que Dinde a douze levées sur n'importe quelle entame ! En effet, elle réalisera cinq atouts du mort, trois honneurs à Pique, l'As de Cœur, une levée de Trèfle et deux coupes de sa main (les atouts sont 2-2) après avoir défaussé un petit Trèfle sur le troisième honneur à Pique. L'absence d'alerte ne change donc rien !

Les Est-Ouest ont subi un mauvais coup suite aux annonces et décisions de l'adversaire, et non parce qu'ils ont été trompés.

Contrairement à une idée qui circule parfois, on n'est pas « pénalisé » parce qu'on a oublié d'alerter, mais l'arbitre corrigera le résultat (il ne s'agit pas de « pénalité » mais de simple équité) dans le cas - et uniquement dans le cas - où l'adversaire a été lésé à cause d'un défaut d'alerte ou d'une mauvaise explication (Voir Loi 40C).

Ce n'est pas le cas ici, et l'arbitre maintiendra 6♦ juste fait en Nord-Sud.

La vente en viager : stop aux idées reçues !

Notre partenaire, Renée Costes, leader du viager et de la nue-propriété, nous aide à démêler le vrai du faux sur cette opération immobilière particulière, de plus en plus prisée des retraités français. PAR CONSTANCE MORANT

Je brade mon bien si je vends en viager

FAUX Quand on vend en viager, on perçoit un capital immédiatement et une rente tous les mois à vie, tout en restant chez soi. C'est mieux que la retraite puisque cette rente mensuelle est revalorisée chaque année et bénéficie d'abattements fiscaux importants. Le capital reçu est quant à lui totalement exonéré d'impôts. Cerise sur le gâteau, le vendeur en viager fera d'importantes économies puisque la taxe foncière et les gros travaux ne sont plus à sa charge.

Grâce à la vente en viager, je conserve mon pouvoir d'achat

VRAI La rente viagère a l'avantage d'être revalorisée chaque année, selon l'indice des prix INSEE à la consommation. Cela permet au vendeur de maintenir son pouvoir d'achat et donc son niveau de vie.

Si je vends en viager, je déshérite mes enfants

FAUX Certes, il n'y aura plus de transmission du bien au sens classique puisqu'il aura été vendu. Cela étant dit, de nombreux vendeurs choisissent de faire une donation de leur vivant, grâce au capital reçu

immédiatement. Leurs enfants accèdent ainsi à leur héritage par anticipation et peuvent donc en profiter quand ils en ont besoin.

Le viager permet de protéger son conjoint

VRAI Contrairement à la pension de retraite qui n'est que partiellement réversible (40 à 60%), la rente viagère est réversible en totalité au conjoint survivant, gratuitement et sans condition. De plus, les vendeurs mariés ou pacsés bénéficient d'une exonération des droits de succession entre époux.

En vendant en viager, le capital reçu immédiatement et la rente mensuelle sont adaptés à mes besoins

VRAI Chaque vendeur a des besoins propres en termes de complément de retraite. Les modalités de vente et notamment la libre répartition entre capital immédiat et rente mensuelle permet de répondre à chaque situation. Certains souhaitent un capital modéré et une rente à vie importante; d'autres, l'inverse. Certains choisissent même la vente en nue-propriété, ce qui permet de récupérer la totalité du prix

de vente immédiatement. Le prix de vente est alors définitivement fixé.

En vendant en viager, je ne pourrais plus quitter mon logement

FAUX Le vendeur peut décider à tout moment de quitter le bien qu'il a vendu en viager pour vivre dans sa maison secondaire ou en maison de retraite. Dans ce cas, la rente est généralement majorée de 30 à 50%. Cela permet ainsi au vendeur de faire face à ses nouvelles dépenses.

Jacqueline et
André G.
75 et 77 ans, Nice



Nos revenus ont doublé
grâce au viager !

« Nous avons vendu notre bien en viager il y a deux ans et nous ne regrettons absolument pas. Nous continuons à vivre chez nous tous en percevant un complément de revenu de 1 260 € par mois. Nous profitons plus sereinement de notre retraite et Jacqueline est protégée s'il m'arrive quelque chose ! »

Pourquoi vendre en viager ?

- Complétez vos revenus à vie
- Obtenez un capital immédiat
- Protégez votre conjoint
- Faites des économies
- Restez chez vous

OFFERT

L'ouvrage
« Réussir sa vente
en viager »
avec le code
FFB1220

Pour plus d'informations ou
pour réaliser une demande d'étude
gratuite, personnalisée
et sans engagement

0 800 960 900

Service & appel
gratuits

costes-viager.com

RENÉE
COSTES
viager



FUNBRIDGE.com

Le bridge partout, tout le temps



Jouez les tournois FFB sur Funbridge

MATINS | SOIRS | WEEK-ENDS



Jouez gratuitement sur
www.funbridge.com

